



## 目錄

# 博幼的數學練習本

一年級 **非數** 的單元

感 謝：新竹縣國民教育輔導團 / 古富禎、張維順、  
蔡寶桂、陳穆鶯、李婉鳳、楊晴雯、陳素貞  
彰化師範大學數學系 / 梁崇惠  
靜宜大學師資培育中心 / 吳俊憲

編輯小組：博幼基金會 教學處

地 址：南投縣埔里鎮安四街131號

電 話：049-2915055

傳 真：049-2915033

網 址：<http://www.boyo.org.tw>

信 箱：[boyotm@ecp.boyo.org.tw](mailto:boyotm@ecp.boyo.org.tw)

美編顧問：朝陽科技大學視覺傳達設計系 / 王桂沅

美編小組：朝陽科技大學視覺傳達設計系 / 王惠姿、

陳志勇、陳璽敬、蕭淑乙

再 刷：109年6月



第五單元 時間	第六單元 長度與位置	第七單元 圖形
1-5-1~1-5-3 指導講義	1-6-1~1-6-4 指導講義	1-7-1~1-7-3 指導講義
	1	29
1-5-1 時間用語	1-6-1 認識直線與曲線	1-7-1 認識簡單的平面圖形
第一回練習卷	第一回練習卷	第一回練習卷
第二回練習卷	第二回練習卷	第二回練習卷
	5	61
	7	63
		65
		67
1-5-2 認識時刻	1-6-2 長度的直接比較	
第一回練習卷	第一回練習卷	1-7-2 認識基本形體
第二回練習卷	第二回練習卷	第一回練習卷
第三回練習卷		第二回練習卷
第四回練習卷	1-6-3 長度的間接比較與個別單位	第三回練習卷
第五回練習卷	第一回練習卷	第四回練習卷
	第二回練習卷	
	第三回練習卷	1-7-3 圖形的分類與統計
1-5-3 日曆與月曆	41	第一回練習卷
第一回練習卷	43	第二回練習卷
第二回練習卷	45	第三回練習卷
第三回練習卷	1-6-4 觀察物的位置	第四回練習卷
第四回練習卷	第一回練習卷	
第五回練習卷	第二回練習卷	77
	第三回練習卷	79
	第四回練習卷	81
	第五回練習卷	83
	47	
	49	
	51	
	53	
	55	



### 1-5-1 時間用語



#### 對應能力指標

1-n-08 能認識常用時間用語，並報讀日期與鐘面上整點、半點的時刻。

1、想一想，想一想，上課要40分鐘和一下課要10分鐘，哪一段時間比較長？

答案：上課要時間比較長喔！因為40分鐘比10分鐘長。

2、想一想，看一看，下午3點到下午5點以及下午3點到下午9點，哪一段時間比較長？

答案：3點到9點比較長，因為經過6個小時喔！

筆記欄

筆記欄



## 1-5-2 認識時刻



## 對應能力指標

1-n-08 能認識常用時間用語，並報讀日期與鐘面上整點、半點的時刻。

- 1、當長針指著12，短針指著7，表示現在是7點鐘(圖一)。
- 2、當長針從12轉到6，短針轉到9和10的中間，表示現在是9點半，也就是9:30(圖二)。
- 3、由上面的說明可得，長針代表的是「分」，所以可稱為「分針」；短針代表的是「時」，所以可稱為「時針」。



(圖一)



(圖二)



## 1-5-3 日曆與月曆



## 對應能力指標

1-n-08 能認識常用時間用語，並報讀日期與鐘面上整點、半點的時刻。

- 1、一年<sup>3</sup>/<sub>2</sub>裡<sup>カ</sup>有<sup>又</sup>12個<sup>モ</sup>月<sup>ツキ</sup>，當<sup>カ</sup>月<sup>ツキ</sup>曆<sup>カ</sup>上<sup>カ</sup>面<sup>カ</sup>寫<sup>テ</sup>著<sup>キ</sup>10月<sup>ツキ</sup>，就<sup>ヒ</sup>表<sup>ス</sup>示<sup>ス</sup>是<sup>ハ</sup>10月<sup>ツキ</sup>。月<sup>ツキ</sup>份<sup>フ</sup>又<sup>又</sup>分<sup>ラ</sup>大<sup>カ</sup>月<sup>ツキ</sup>和<sup>カ</sup>小<sup>チ</sup>月<sup>ツキ</sup>，大<sup>カ</sup>月<sup>ツキ</sup>有<sup>又</sup>31天<sup>カ</sup>，小<sup>チ</sup>月<sup>ツキ</sup>有<sup>又</sup>30天<sup>カ</sup>。

2016年10月						
日	一	二	三	四	五	六
						1
2	3	4	5	6	7	8
9	10	11	12	13	14	15
16	17	18	19	20	21	22
23	24	25	26	27	28	29
30	31					

- 2、一年<sup>3</sup>/<sub>2</sub>之<sup>中</sup>的<sup>カ</sup>大<sup>カ</sup>月<sup>ツキ</sup>有<sup>又</sup>1月<sup>ツキ</sup>、3月<sup>ツキ</sup>、5月<sup>ツキ</sup>、7月<sup>ツキ</sup>、8月<sup>ツキ</sup>、10月<sup>ツキ</sup>、12月<sup>ツキ</sup>，各<sup>モ</sup>有<sup>又</sup>31天<sup>カ</sup>；一年<sup>3</sup>/<sub>2</sub>之<sup>中</sup>的<sup>カ</sup>小<sup>チ</sup>月<sup>ツキ</sup>有<sup>又</sup>2月<sup>ツキ</sup>、4月<sup>ツキ</sup>、6月<sup>ツキ</sup>、9月<sup>ツキ</sup>、11月<sup>ツキ</sup>，除<sup>キ</sup>了<sup>カ</sup>2月<sup>ツキ</sup>外<sup>カ</sup>，其<sup>カ</sup>他<sup>カ</sup>各<sup>モ</sup>有<sup>又</sup>30天<sup>カ</sup>。
- 3、2月<sup>ツキ</sup>的<sup>カ</sup>天<sup>カ</sup>數<sup>カ</sup>比<sup>カ</sup>較<sup>カ</sup>特<sup>ク</sup>別<sup>カ</sup>，有<sup>又</sup>28天<sup>カ</sup>的<sup>カ</sup>年<sup>ツキ</sup>稱<sup>ヒ</sup>為<sup>ス</sup>平<sup>ツキ</sup>年<sup>ツキ</sup>，但<sup>カ</sup>每<sup>カ</sup>四<sup>カ</sup>年<sup>ツキ</sup>過<sup>キ</sup>後<sup>カ</sup>的<sup>カ</sup>下<sup>チ</sup>一<sup>カ</sup>年<sup>ツキ</sup>，會<sup>カ</sup>有<sup>又</sup>29天<sup>カ</sup>，有<sup>又</sup>29天<sup>カ</sup>的<sup>カ</sup>年<sup>ツキ</sup>稱<sup>ヒ</sup>為<sup>ス</sup>”閏<sup>ツキ</sup>年<sup>ツキ</sup>”。

4、一週有7天，標示在月曆上層，可與日期互相對照。例如7月18號，對照星期則為星期三。

5、如果為日曆，則標示如下：當日曆上的日期寫著18，就表示今天18號星期三。

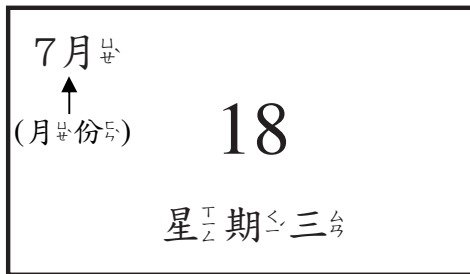

筆記欄

A large rectangular area with a solid border and horizontal dotted lines, intended for student notes.



第一回

得分

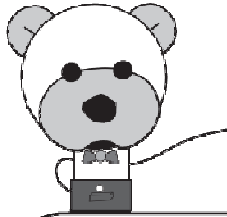

時間用語



一、想一想，是早上、中午、下午  
或晚上，在適當的時間打✓

(每題8分，共48分)

1. 起床刷牙洗臉。

早上	下午	晚上

2. 起床後準備去上學。

早上	下午	晚上

3. 吃中餐。

早上	中午	晚上

4. 第六節下課打掃教室。

早上	下午	晚上

5. 吃晚餐。

早上	下午	晚上

6. 上床睡覺。

早上	下午	晚上





二、按照時間的先後順序，填上

1、2、3

(1.~4. 每題9分，5.~6. 每題8分，共52分)

1.

早上	下午	晚上

2.

上午9:00	上午11:00	上午10:00

3.

晚上	早上	中午

4.

中午12:00	上午6:00	下午6:00

5.

早上7:00	晚上7:00	下午3:00

6.

下午5:00	晚上8:00	下午4:00

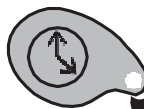

第二回

得分

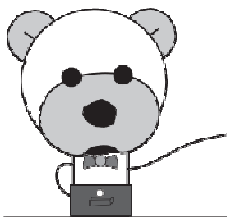

時間用語



一、填填看看

(每題7分, 共28分)

今天小明一家人正要外出郊遊, 下列是他們一家人今天做的事, 請依照時間順序填寫1、2、3、4。

1. 到了中午在草地上野餐。	
2. 晚上媽媽準備煮晚餐。	
3. 下午回到家休息。	
4. 小明一家人早上出發準備出遊去。	



二、想一想, 是「上午」、「中午」、「下午」或「晚上」, 在( )中填上正確的答案。

(每題7分, 共42分)

- ( ) 起床刷牙洗臉。
- ( ) 全家人準備吃晚餐。
- ( ) 上床睡覺。
- ( ) 放學回家。
- ( ) 在學校吃營養午餐。
- ( ) 吃完飯後, 準備睡午覺。



三、想一想，一天之內哪一件事情最早發生，在空格中打✓

(每題10分，共20分)

1.

上午7點到學校。	
中午12點吃午餐。	
下午4點放學。	
晚上7點吃晚餐。	

2.

下午2點上數學課。	
中午12點吃午餐。	
上午8點上國語課。	
下午3點打掃教室。	



四、想一想，一天之內哪一件事情最晚發生，在空格中打✓

(每題10分，共10分)

1.

晚上9點上床睡覺。	
中午12點吃午餐。	
晚上6點吃晚餐。	
下午4點放學回家。	

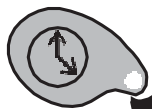

第一回

得分

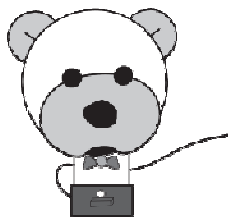

認<sub>レ</sub>識<sub>レ</sub>時<sub>ノ</sub>刻<sub>ヲ</sub>



一、看<sub>テ</sub>時<sub>ノ</sub>鐘<sub>ノ</sub>是<sub>レ</sub>幾<sub>ノ</sub>點<sub>カ</sub>? 填<sub>キ</sub>填<sub>キ</sub>看<sub>テ</sub>

(每<sub>ノ</sub>題<sub>ニ</sub>8分<sub>ヲ</sub>, 共<sub>ニ</sub>64分<sub>ヲ</sub>)

1.



( )點<sub>カ</sub>

2.



( )點<sub>カ</sub>

3.



( )點<sub>カ</sub>

4.



( )點<sub>カ</sub>

5.

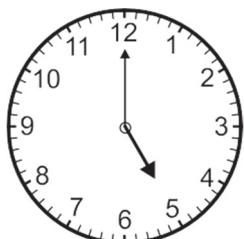

( )點<sub>カ</sub>

6.



( )點<sub>カ</sub>

7.

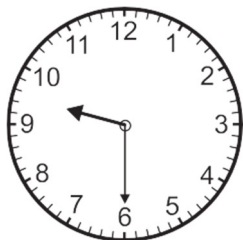

( )點<sub>カ</sub>半<sub>ヲ</sub>

8.

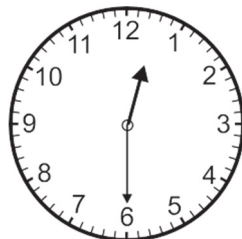



( )點<sub>カ</sub>半<sub>ヲ</sub>



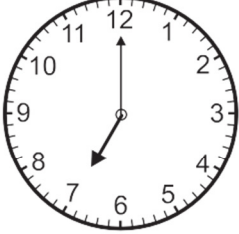

二、請在正確的答案中打√。

(每題12分，共36分)





1. 小玲上午八點起床。

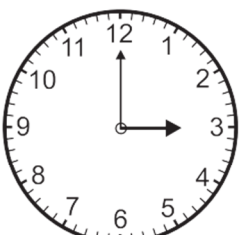

2. 小英每天晚上10點上床睡覺。

3. 小明每天早上5點到公園裡運動。

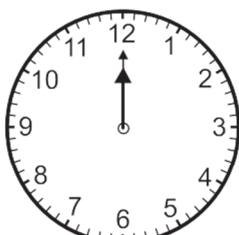

第二回

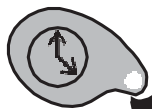
得分

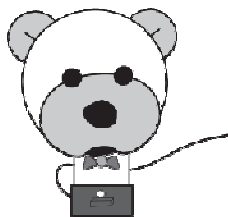

認<sub>ん</sub>識<sub>し</sub>時<sub>じ</sub>刻<sub>こく</sub>



一、看<sub>み</sub>時<sub>じ</sub>鐘<sub>かね</sub>是<sub>は</sub>幾<sub>いく</sub>點<sub>てん</sub>? 填<sub>ま</sub>填<sub>ま</sub>看<sub>み</sub>

(每<sub>ひ</sub>格<sub>こ</sub>6分<sub>ふん</sub>, 共<sub>くわ</sub>60分<sub>ふん</sub>)

1.

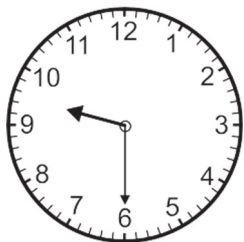

( )點<sub>てん</sub>半<sub>はん</sub>

2.

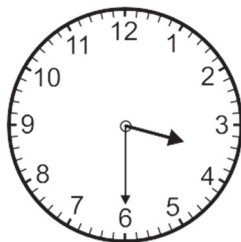

( )點<sub>てん</sub>半<sub>はん</sub>

3.

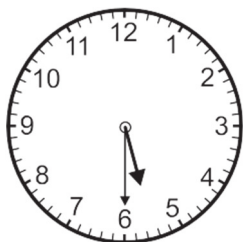

( )點<sub>てん</sub>半<sub>はん</sub>

4.

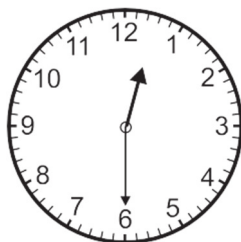

( )點<sub>てん</sub>半<sub>はん</sub>

5.

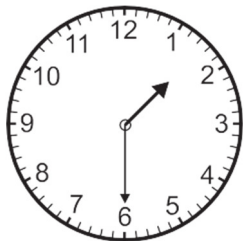

( )點<sub>てん</sub>半<sub>はん</sub>

6.



( )點<sub>てん</sub>半<sub>はん</sub>

7.

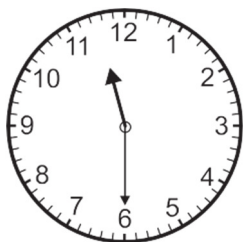

( )點<sub>てん</sub>半<sub>はん</sub>

8.

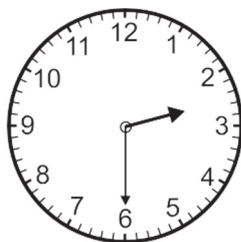

( )點<sub>てん</sub>半<sub>はん</sub>

9.



( ) 點半

10.

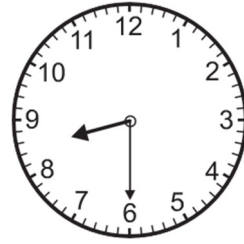

( ) 點半

二、讀一讀，比一比

(每格5分，共30分)

1. 上午



比

上午



上午( : )比上午( : )早或晚? ( )

2. 下午



比

下午



下午( : )比下午( : )早或晚? ( )

三、想一想，填一填

(每格5分，共10分)

1.



長針指在12，短針指在( )，是

( ) 點。



第三回

得分

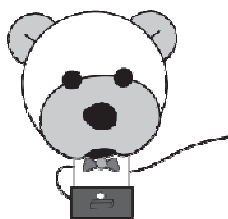

認識時間



一、想一想，並填入正確答案

(每格4分，共40分)

1. 今天 是 2017 年 5 月 11 日，請問明天 是 ( ) 年 ( ) 月 ( ) 日。
2. 一週有 ( ) 天，一年有 ( ) 個月。
3. 今天 是 6 月 7 日 星期 日，昨天 是 ( ) 月 ( ) 日 星期 ( )。
4. 今年 是 民國 107 年，去年 是 民國 ( ) 年，明年 是 民國 ( ) 年。



二、看時間在鐘面上畫出長針或短針

(每題6分，共60分)

1. 1:00

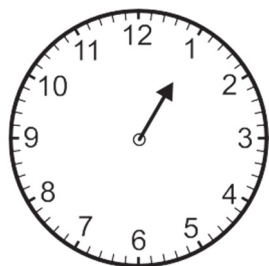

2. 3:00

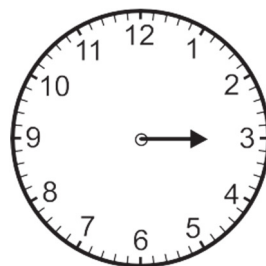

3. 5:00

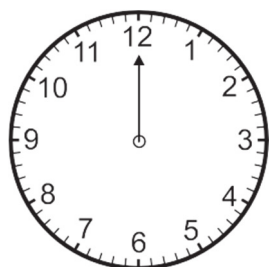

4. 7:00

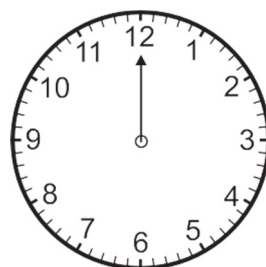



5. 9:00

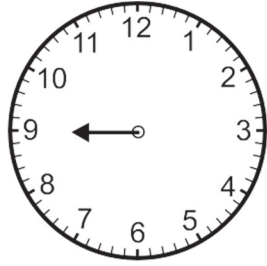

6. 11:00

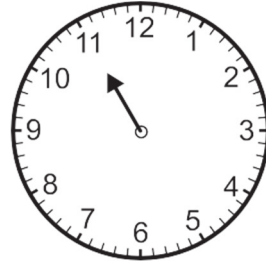

7. 12:00

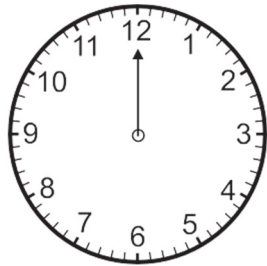

8. 8:00

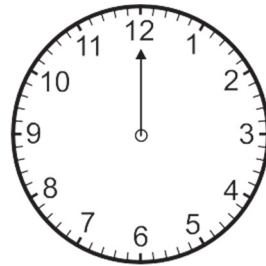

9. 10:00

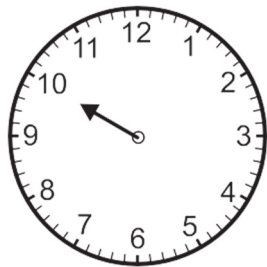

10. 6:00

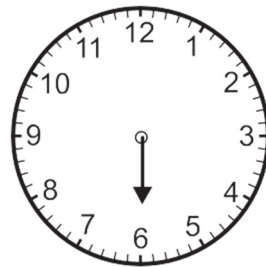

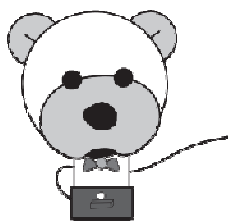

第四回

認識時間

得分

一、看時間在鐘面上畫出長針或短針

(每題4分，共40分)

1. 1:30



2. 3:30

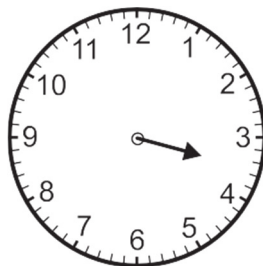

3. 2:00

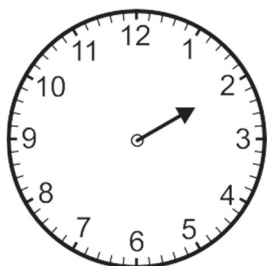

4. 4:00



5. 9:30



6. 11:30



7. 12:30

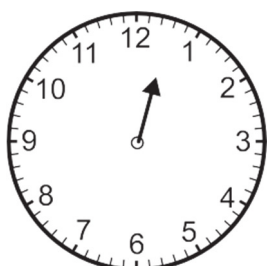

8. 8:30

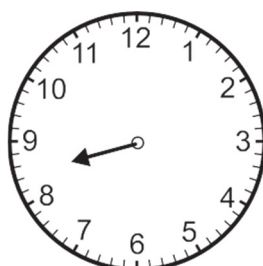

9. 10:30



10. 6:30

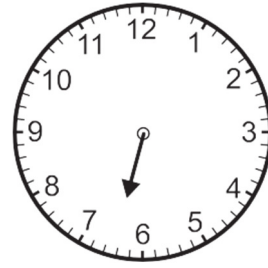

二、請寫出正確的時分

(每格5分，共60分)

1.



( )點( )分

2.



( )點( )分

3.



( )點( )分

4.



( )點( )分

5.



( )點( )分

6.



( )點( )分

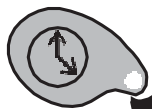

第五回

得分

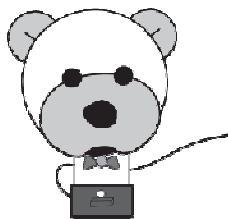

認<sub>ん</sub>識<sub>し</sub>時<sub>じ</sub>刻<sub>こく</sub>



一、填<sub>ま</sub>一、填<sub>ま</sub>，寫<sub>て</sub>一、寫<sub>て</sub>

(每<sub>ひ</sub>格<sub>せ</sub>4分<sub>ふん</sub>，共<sub>じ</sub>60分<sub>ふん</sub>)

1.



是<sub>し</sub> ( ) 時<sub>じ</sub> ( ) 分<sub>ふん</sub>，  
又<sub>また</sub>可<sub>べ</sub>以<sub>い</sub>說<sub>え</sub>為<sub>す</sub> 2 點<sub>ち</sub>半<sub>はん</sub>

2.



是<sub>し</sub> ( ) 時<sub>じ</sub> ( ) 分<sub>ふん</sub>，  
又<sub>また</sub>可<sub>べ</sub>以<sub>い</sub>說<sub>え</sub>為<sub>す</sub> ( ) 點<sub>ち</sub>

3.



是<sub>し</sub> ( ) 時<sub>じ</sub> ( ) 分<sub>ふん</sub>，  
又<sub>また</sub>可<sub>べ</sub>以<sub>い</sub>說<sub>え</sub>為<sub>す</sub> 8 點<sub>ち</sub>半<sub>はん</sub>

4.



是<sub>し</sub> ( ) 時<sub>じ</sub> ( ) 分<sub>ふん</sub>，  
又<sub>また</sub>可<sub>べ</sub>以<sub>い</sub>說<sub>え</sub>為<sub>す</sub> 5 點<sub>ち</sub>

5.



是<sub>し</sub> ( ) 時<sub>じ</sub> ( ) 分<sub>ふん</sub>，  
又<sub>また</sub>可<sub>べ</sub>以<sub>い</sub>說<sub>え</sub>為<sub>す</sub> ( ) 點<sub>ち</sub>半<sub>はん</sub>

6.



是<sub>し</sub> ( ) 時<sub>じ</sub> ( ) 分<sub>ふん</sub>，  
又<sub>また</sub>可<sub>べ</sub>以<sub>い</sub>說<sub>え</sub>為<sub>す</sub> ( ) 點<sub>ち</sub>

二、請寫出正確的時分

(每格2.5分，共40分)

1.



( )點( )分

2.



( )點( )分

3.



( )點( )分

4.



( )點( )分

5.



( )點( )分

6.



( )點( )分

7.



( )點( )分

8.



( )點( )分

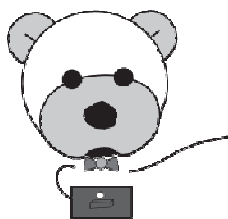

第一回

得分

日曆與月曆



一、看圖中的日曆回答問題

（每格3分，共15分）



1. 這一天是敏敏的生日

日，是（ ）月（ ）日，  
星期。

2. 敏敏的家人提早一天

幫她過生日，那天是（ ）月（ ）日，星期（ ）。



二、用9月的月曆查查看看，回答下列的問題

（每格3分，共21分）

2018年9月						
日	一	二	三	四	五	六
						1
2	3	4	5	6	7	8
9	10	11	12	13	14	15
16	17	18	19	20	21	22
23	24	25	26	27	28	29
30						

1. 9月的第二天是（ ）月（ ）日，星期（ ）。

2. 9月共有（ ）天。

3. 如果今天是9月15日，明天是（ ）月（ ）日，星期（ ）。

三、填填看看

(每格2分，共40分)

1. 一年一共有 ( ) 個月。
2. 查出每個月有幾天，填在表中(非閏年)：

月份	1	2	3	4	5	6	7	8	9	10	11	12
天數												

3. 一年當中哪幾個月有31天？  
 ( )月， ( )月， ( )月， ( )月，  
 ( )月， ( )月， ( )月。

四、回答下列問題

(每格2分，共24分)

1. 今天5月13日星期四，  
明天是5月14日星期 ( )。
2. 今天10月25日星期五，  
明天是 ( )月 ( )日星期 ( )。
3. 昨天9月25日星期六，  
今天 ( )月 ( )日星期 ( )。
4. 今天5月30日星期一，  
明天是 ( )月 ( )日星期 ( )。
5. 昨天8月31日，明天是 ( )月 ( )日。

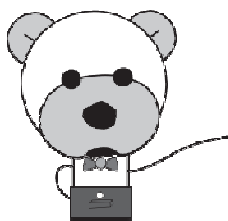

第二回

日曆與月曆

得分



一、看8月月曆回答問題

(每格4分, 共60分)

2017年8月						
日	一	二	三	四	五	六
		1	2	3	4	5
6	7	8 父親節	9	10	11	12
13	14	15	16	17	18	19
20	21	22	23	24	25	26
27	28	29	30	31		

- 父親節是8月( )日, 星期( )。
- 今天( )是8月3日, 星期四;  
明天( )月( )日, 星期( );  
昨天( )月( )日, 星期( )。
- 7月的最後一天是7月( )日,  
星期( )。
- 8月共有( )個星期五, 分別是( )日、  
( )日、( )日。



二、完成以下日的曆

(每格4分，共16分)

1. 昨天

民國一百零三年	八
( )	月
星期	二

2. 今天

民國一百零三年	八
20	月
星期	( )

3. 明天

民國一百零三年	八
( )	月
星期	( )

三、媽媽的生日是3月19日，今天是媽媽的生日，看下面日的曆回答問題：

(每格3分，共24分)

2017年3月						
日	一	二	三	四	五	六
			1	2	3	4
5	6	7	8	9	10	11
12	13	14	15	16	17	18
19	20	21	22	23	24	25
26	27	28	29	30	31	

- 媽媽的生日是星期( )。
- 昨天是( )月( )日。
- 前天是( )月( )日。
- 明天是( )月( )日。
- 2017年3月有( )個星期。

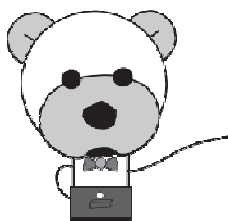

第三回

日曆與月曆

得分



一、看10月月曆回答問題

(每格4分，共60分)

2019年10月						
日	一	二	三	四	五	六
		1	2	3	4	5
6	7	8	9	10 <small>雙十節</small>	11	12
13	14	15	16	17	18	19
20	21	22	23	24	25	26
27	28	29	30	31		

- 雙十節是10月( )日，星期( )。
- 今天是10月17日，星期四；明天是( )月( )日，星期( )；昨天是( )月( )日，星期( )。
- 10月的最後一天是10月( )日，星期( )。
- 10月共有( )個星期三，分別是( )日、( )日、( )日、( )日。

二、完成以下の日曆

(每格2.5分，共10分)

1. 昨天

民國一百零六年		一
( )	月	
星期		六

2. 今天

民國一百零六年		一
20	月	
星期		( )

3. 明天

民國一百零六年		一
( )	月	
星期		( )

三、看下面的月曆回答問題，並填寫下列( )

(每格2分，共30分)

2017年10月						
( )	( )	( )	( )	( )	( )	( )
1	2	3	4	5	6	7
8	9	10	11	12	13	14
15	16	17	18	19	20	21
22	23	24	25	26	27	28
29	30	31				

- 10月17日是星期二，也是小乖乖的生日。  
(請填上月曆中星期)
- 今天是10月16日，昨天是( )月( )日  
星期( )。
- 姐姐演奏會是10月25日星期( )。
- 10月份中的星期五，分別是( )日、( )日、( )日、( )日。



第四回



日曆與月曆

得分



一、填一填、寫一寫 (每格2分, 共58分)

1.  $7/9$  就是 ( ) 月 ( ) 日。
2.  $6/23$  就是 ( ) 月 ( ) 日。
3.  $9/28$  就是 ( ) 月 ( ) 日。
4.  $12/25$  就是 ( ) 月 ( ) 日。
5. 10月10日可記作 ( )。
6. 8月3日可記作 ( )。
7. 9月15日可記作 ( )。
8. 3月27日可記作 ( )。
9. 若今天  $12/24$  是 ( ) 月 ( ) 日, 昨天是 ( ) 月 ( ) 日, 明天是 ( ) 月 ( ) 日。
10. 若今天  $6/16$  是 ( ) 月 ( ) 日, 昨天是 ( ) 月 ( ) 日, 明天是 ( ) 月 ( ) 日。
11. 若昨天  $7/17$  是 ( ) 月 ( ) 日, 今天是 ( ) 月 ( ) 日, 明天是 ( ) 月 ( ) 日。
12. 若昨天  $11/2$  是 ( ) 月 ( ) 日, 明天是 ( ) 月 ( ) 日。
13. 若明天  $9/11$  是 ( ) 月 ( ) 日星期三, 昨天是 ( ) 月 ( ) 日 ( ) 日。



二、看下面的月曆，回答問題，並填寫下列（ ）

(每格2分，共42分)

2017年5月						
( )	( )	( )	( )	( )	( )	( )
			1	2	3	4
5	6	7	8	9	10	11
12	13	14	15	16	17	18
19	20	21	22	23	24	25
26	27	28	29	30	31	

1. 5月28日是星期二，也是小妮的生日。  
(請填上月曆中的星期)
2. 今天是5月27日，昨天是( )月( )日，星期( )。
3. 哥哥的拔河比賽是5月16日，星期( )。
4. 5月份中的星期日日，分別是( )日、( )日、( )日、( )日。
5. 5月19日是星期( )。
6. 媽媽的生日是5月5日，星期( )。
7. 本月的第一天是( )月( )日，星期( )。
8. 媽媽5月15日到5月18日要帶姐姐去做身體健康檢查，可是媽媽星期三都要上烹飪課，去健康檢查的時間會不會遇到烹飪課的時間呢？( )

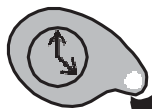

第五回

日曆與月曆

得分



一、填一填、寫一寫

(每格2分, 共48分)

- 4/30就是( )月( )日。
- 6月18日可記作( )。
- 7月9日可記作( )。
- 若今天是10月8日, 昨天是( )月( )日, 明天是( )月( )日。
- 若今天是9月3日, 昨天是( )月( )日, 明天是( )月( )日。
- 若昨天是3月7日, 今天是( )月( )日, 明天是( )月( )日。
- 若昨天是10月18日, 明天是( )月( )日。
- 若明天是6月1日星期三, 昨天是( )月( )日星期三。
- 若明天是9月21日星期三, 昨天是( )月( )日星期三。

二、回答下列問題

(每格2分，共52分)

2015年10月						
日	一	二	三	四	五	六
			1	2	3	4
5	6	7	8	9	10	11
12	13	14	15	16	17 <small>媽媽的生日</small>	18
19	20	21	22	23	24	25
26	27	28	29	30	31	

- 10月有( )個星期。分別為( )日、( )日、( )日、( )日、( )日。
- 媽媽的生日是10月( )日星期( )。
- 這個月共有( )天。
- 10月共有( )個星期二，分別為( )日、( )日、( )日。
- 10月的第五天是( )月( )日，星期( )。
- 2015年10月10日雙十節是星期( )。
- 10月共有( )個星期六，分別為( )日、( )日、( )日。
- 2015年10月份的第一天是( )日，星期( )。
- 2015年10月份的最後一天是( )日。



### 1-6-1 認識直線與曲線



#### 對應能力指標

1-s-01 能認識直線與曲線。

1、直<sub>ㄉ</sub>直<sub>ㄉ</sub>的<sub>ㄉ</sub>線<sub>ㄉ</sub>叫<sub>ㄉ</sub>做<sub>ㄉ</sub>「直<sub>ㄉ</sub>線<sub>ㄉ</sub>」，就<sub>ㄉ</sub>像<sub>ㄉ</sub>下<sub>ㄉ</sub>圖<sub>ㄉ</sub>甲<sub>ㄉ</sub>：



2、彎<sub>ㄉ</sub>曲<sub>ㄉ</sub>的<sub>ㄉ</sub>線<sub>ㄉ</sub>叫<sub>ㄉ</sub>做<sub>ㄉ</sub>「曲<sub>ㄉ</sub>線<sub>ㄉ</sub>」，就<sub>ㄉ</sub>像<sub>ㄉ</sub>下<sub>ㄉ</sub>圖<sub>ㄉ</sub>乙<sub>ㄉ</sub>：



### 1-6-2 長度的直接比較



#### 對應能力指標

1-n-09 能認識長度並做直接比較。

1、小<sub>ㄉ</sub>朋<sub>ㄉ</sub>友<sub>ㄉ</sub>，請<sub>ㄉ</sub>你<sub>ㄉ</sub>比<sub>ㄉ</sub>比<sub>ㄉ</sub>看<sub>ㄉ</sub>甲<sub>ㄉ</sub>和<sub>ㄉ</sub>乙<sub>ㄉ</sub>兩<sub>ㄉ</sub>條<sub>ㄉ</sub>彩<sub>ㄉ</sub>帶<sub>ㄉ</sub>，哪<sub>ㄉ</sub>條<sub>ㄉ</sub>彩<sub>ㄉ</sub>帶<sub>ㄉ</sub>比<sub>ㄉ</sub>較<sub>ㄉ</sub>長<sub>ㄉ</sub>？



\* 答<sub>ㄉ</sub>案<sub>ㄉ</sub>是<sub>ㄉ</sub>乙<sub>ㄉ</sub>比<sub>ㄉ</sub>較<sub>ㄉ</sub>長<sub>ㄉ</sub>

2、小<sub>ㄉ</sub>朋<sub>ㄉ</sub>友<sub>ㄉ</sub>，請<sub>ㄉ</sub>你<sub>ㄉ</sub>比<sub>ㄉ</sub>比<sub>ㄉ</sub>看<sub>ㄉ</sub>小<sub>ㄉ</sub>明<sub>ㄉ</sub>和<sub>ㄉ</sub>小<sub>ㄉ</sub>華<sub>ㄉ</sub>兩<sub>ㄉ</sub>個<sub>ㄉ</sub>人<sub>ㄉ</sub>，誰<sub>ㄉ</sub>比<sub>ㄉ</sub>較<sub>ㄉ</sub>高<sub>ㄉ</sub>？



小<sub>ㄉ</sub>明<sub>ㄉ</sub>



小<sub>ㄉ</sub>華<sub>ㄉ</sub>

\* 答<sub>ㄉ</sub>案<sub>ㄉ</sub>是<sub>ㄉ</sub>小<sub>ㄉ</sub>華<sub>ㄉ</sub>比<sub>ㄉ</sub>較<sub>ㄉ</sub>高<sub>ㄉ</sub>





### 1-6-3 長度的間接比較與個別單位



#### 對應能力指標

1-n-10 能利用間接比較或以個別單位實測的方法。

1、小朋友，請你看，一隻牛的身長大概等於幾隻狗的長度呢？

牛 →

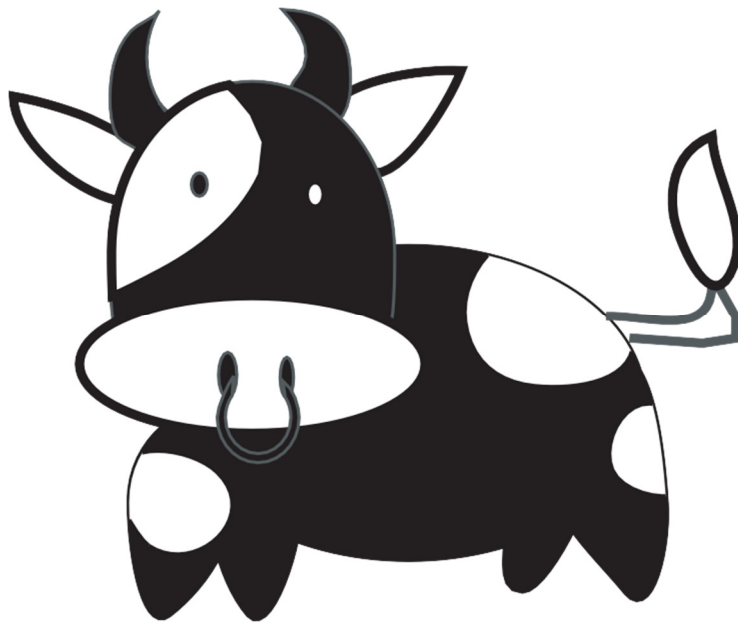

狗 →



\* 答案是三隻



### 1-6-4 觀察物的位置



#### 對應能力指標

1-s-5 能描述某物在觀察者的前後、左右、上下及兩個物體的遠近位置。

1、小朋友，請問以聖誕老公公的角度，他的前、後、左、右各是什麼？

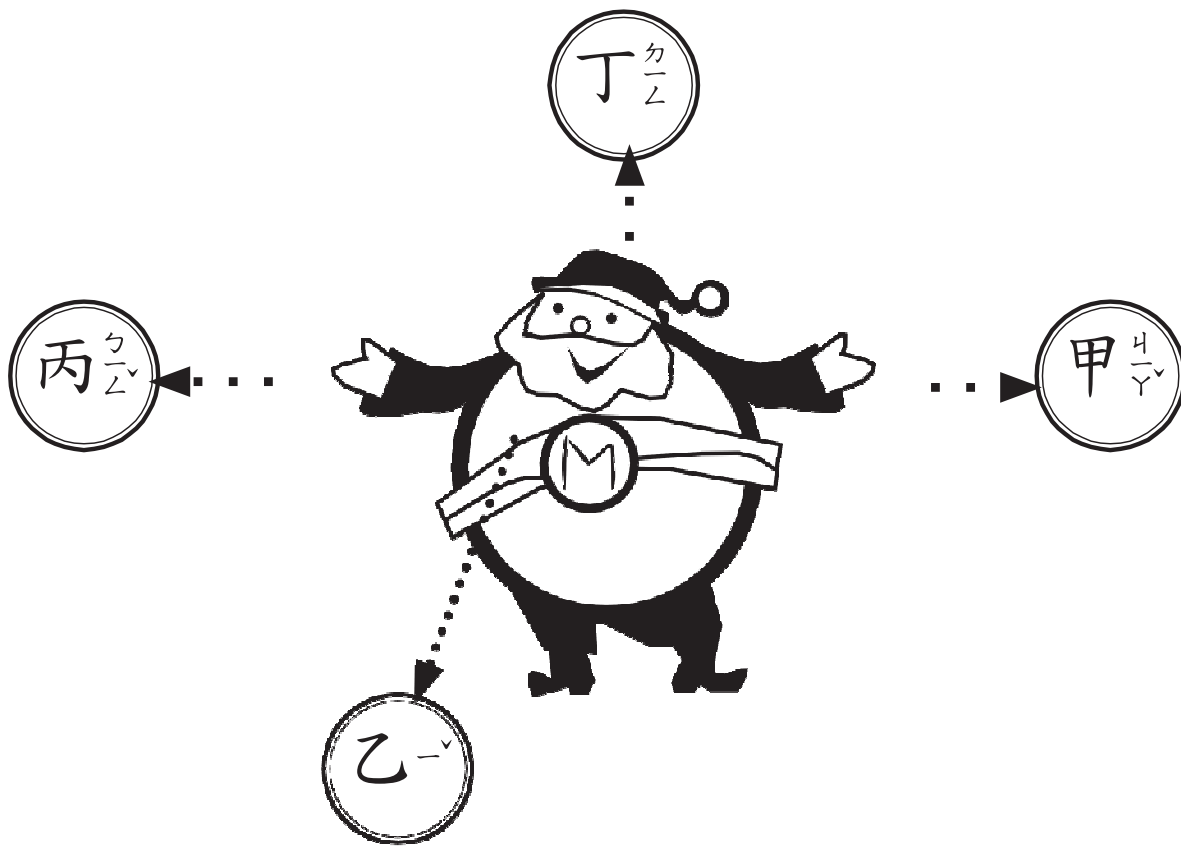

\* 答案：前乙，後丁，左甲，右丙

2、小朋友，請問車子下面的、上面各是什麼東西呢？

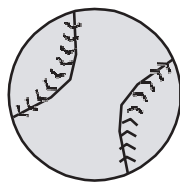
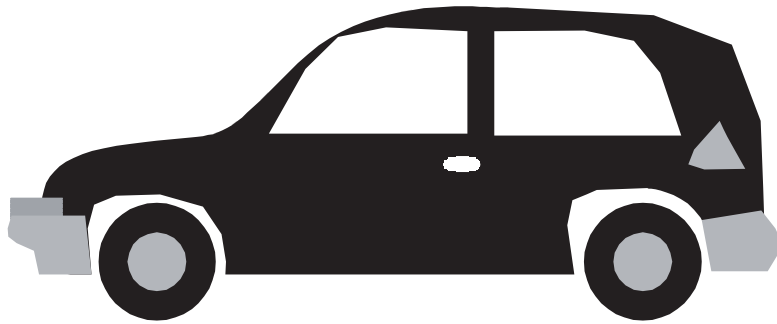

\* 答案：上面是南瓜，下面是球。

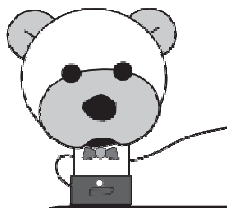

第一回













認識直線與曲線

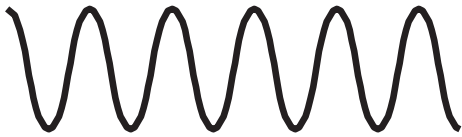

一、將直線打 $\checkmark$ ，是曲線打 $\times$

(每題8分，共80分)

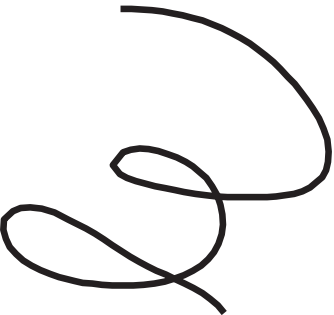
1.  <input type="checkbox"/>	2.  <input type="checkbox"/>
3.  <input type="checkbox"/>	4.  <input type="checkbox"/>
5.  <input type="checkbox"/>	6.  <input type="checkbox"/>

<p>7.</p>  <input data-bbox="683 526 802 616" type="checkbox"/>	<p>8.</p>  <input data-bbox="1279 526 1399 616" type="checkbox"/>
<p>9.</p>  <input data-bbox="683 913 802 1003" type="checkbox"/>	<p>10.</p>  <input data-bbox="1279 913 1399 1003" type="checkbox"/>

 二、數一數，有幾條直線？幾條曲線？

(每題10分，共20分)

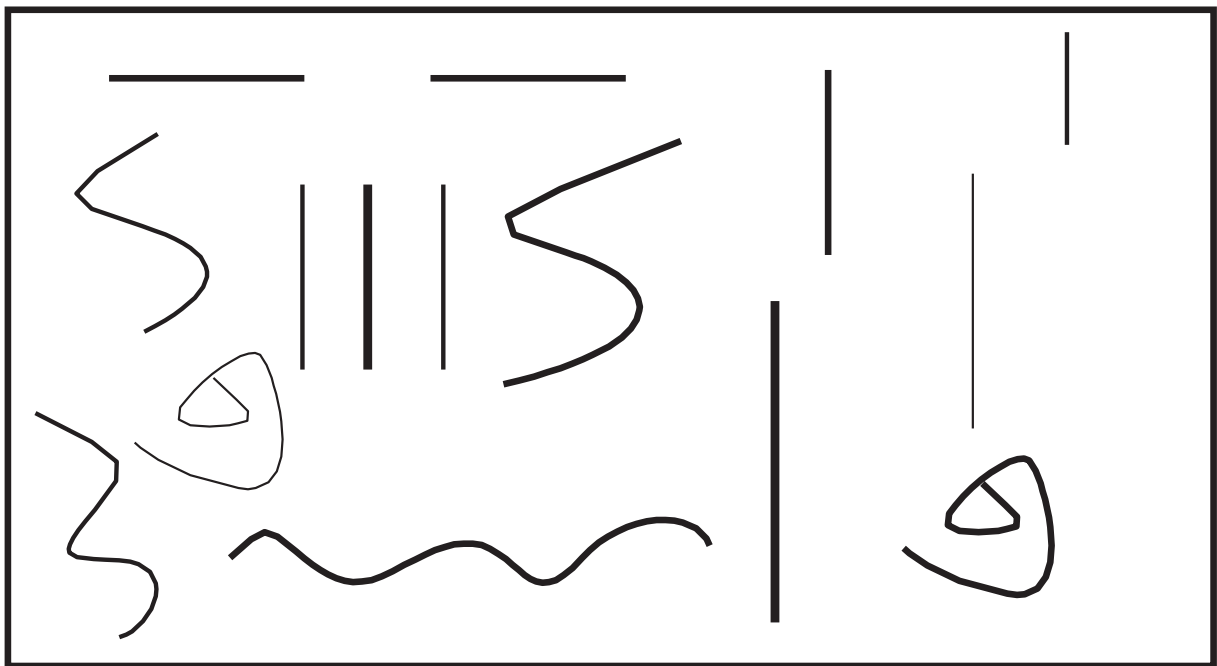

1. 有( )條直線

2. 有( )條曲線

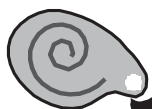

第二回

得分

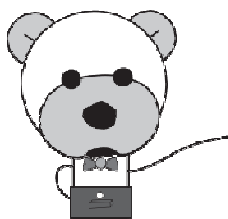

認識直線與曲線



一、依下列題目所指，畫畫看

(每題15分，共30分)

1. 請畫出一條直線

--

2. 請畫出一條曲線



--



二、將曲線打√，直線打×

(每題10分，共70分)

1.

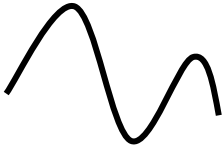



	
	

2.

練習卷

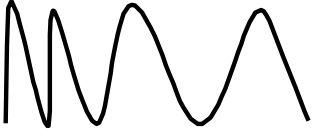

3.



4.



5.

6.

7.

第一回

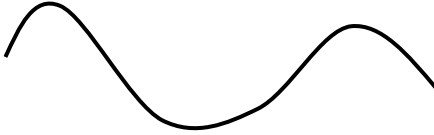

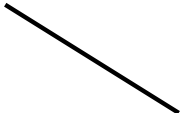
長度的直接比較

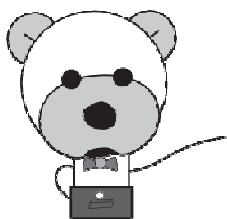
一、量一量，長的打√，短的打×

（每題4分，共40分）

1.

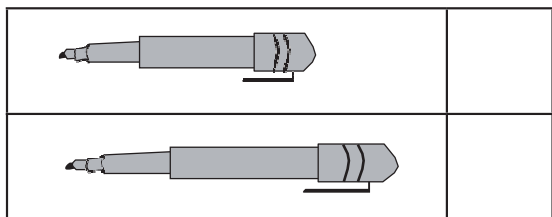

2.

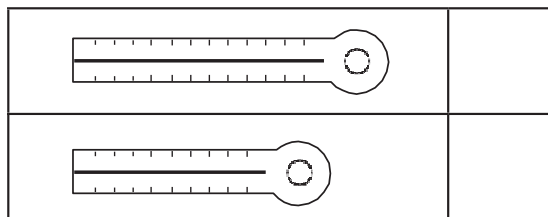

3.



4.



5.

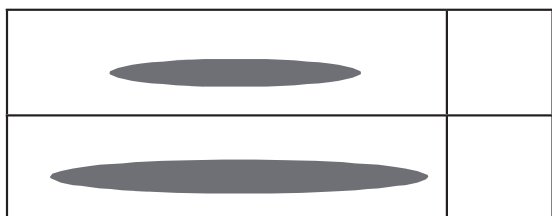

6.

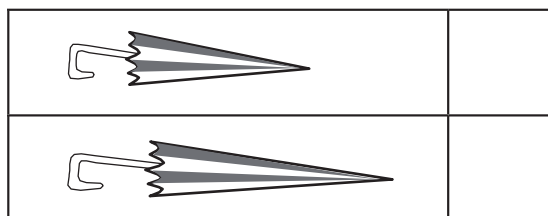

7.

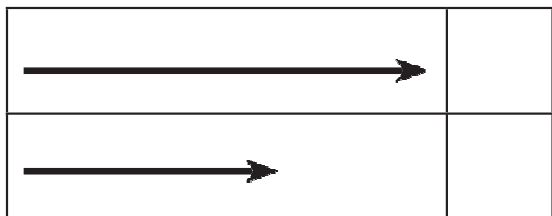

8.

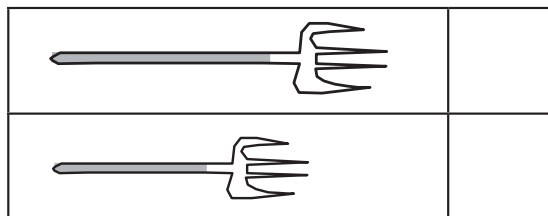

9.

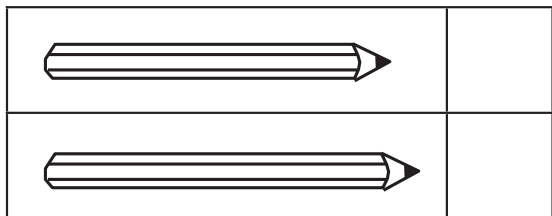

10.

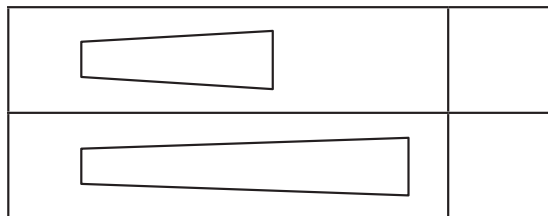



二、量一量，高的打√，矮的打×

(每格5分，共60分)

1.

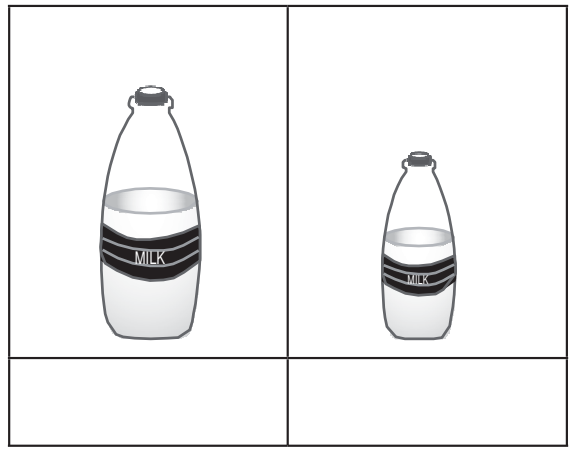

2.

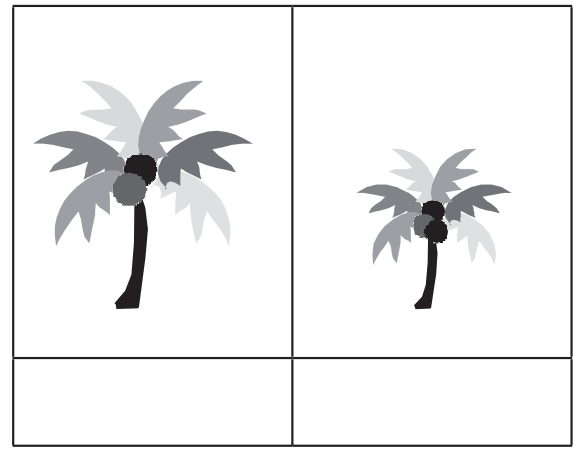

3.

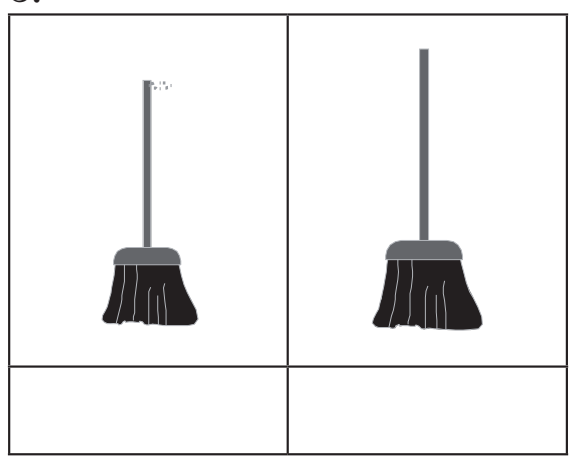

4.

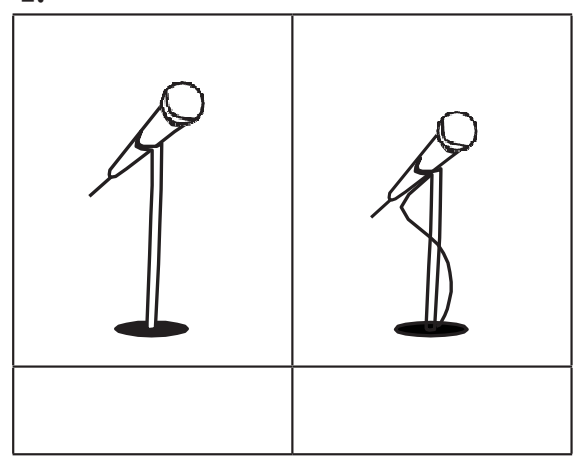

5.

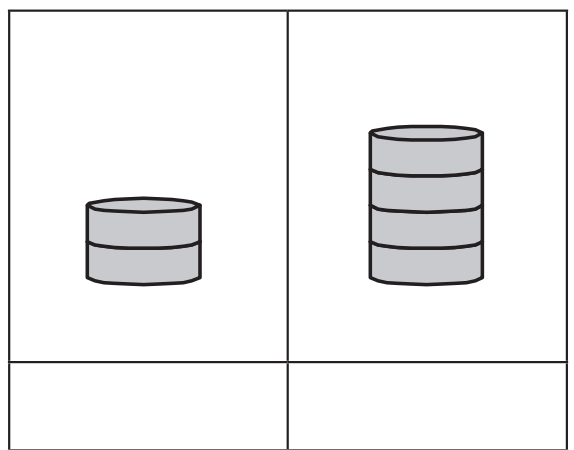

6.

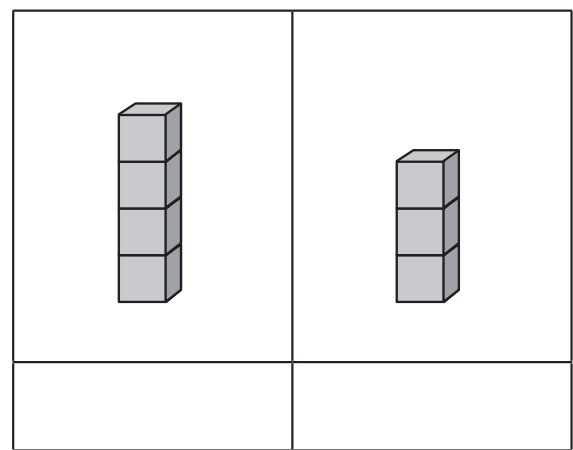

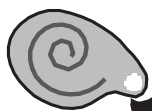

第二回

得分

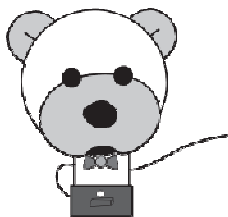

長度的直接比較





一、比較圖形的長短，由長到短，寫上1、2、3

(每格5分，共60分)



1.

	( )
	( )
	( )

2.

	( )
	( )
	( )

3.

	( )
	( )
	( )

4.

	( )
	( )
	( )



二、數一數各條線段有幾格，再比較長短，由長到短寫上1、2、3

(每格5分，共15分)

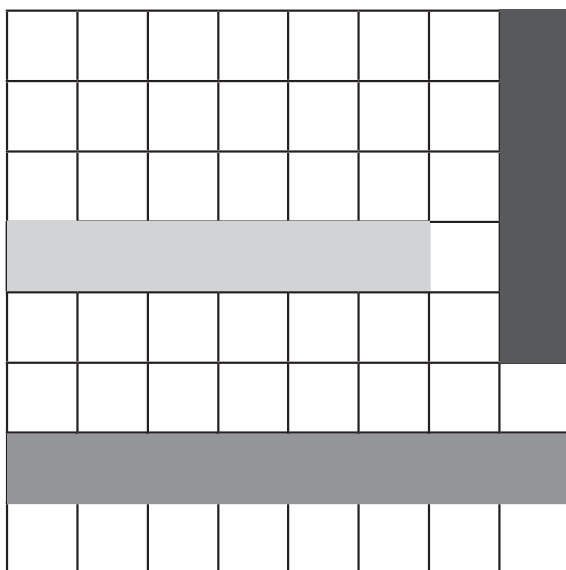

 ( )

 ( )

 ( )



三、小橋玩串珠子遊戲，請你幫小橋比一比，甲、乙兩條珠子哪一條比較長，長的打√，短的打×

(每格5分，共25分)

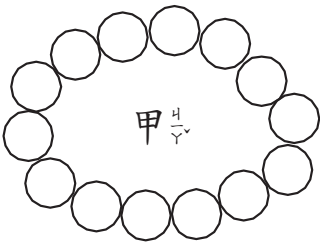
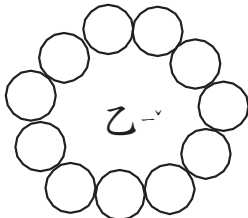
 <input style="width: 40px; height: 20px;" type="checkbox"/>	 <input style="width: 40px; height: 20px;" type="checkbox"/>
--	---

1. 甲是由 ( ) 顆珠子串成的。
2. 乙是由 ( ) 顆珠子串成的。
3. 甲和乙相差 ( ) 顆珠子。

第一回



長度的之間接比較與個別單位

一、看圖回答問題（每題12.5分，共50分）

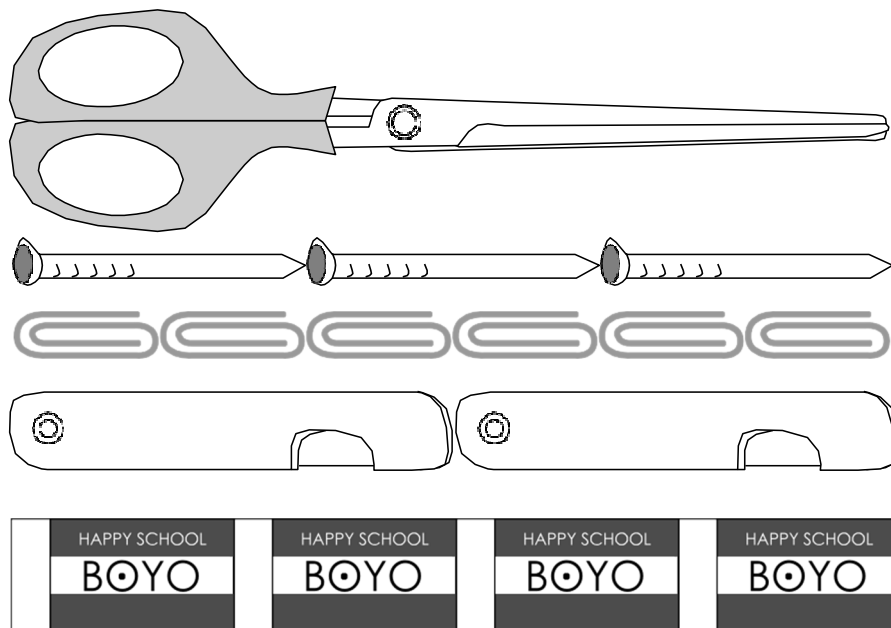

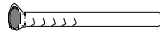

1.  和 ( ) 根  一樣長。

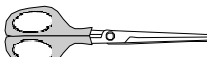
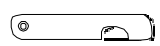

 和 ( ) 個  一樣長。

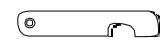
 和 ( ) 個  一樣長。

 和 ( ) 個  一樣長。

2.  和 ( ) 個  一樣長；

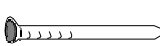
也是和 ( ) 個  一樣長。

3.  和 ( ) 個  一樣長。

4. 2個  和哪一個一樣長（請勾選）？

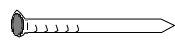
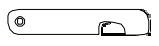
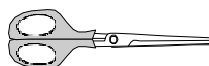
( )  ( )  ( ) 

二、用  量  看長度，並回答問題。

(每題5分，共30分)

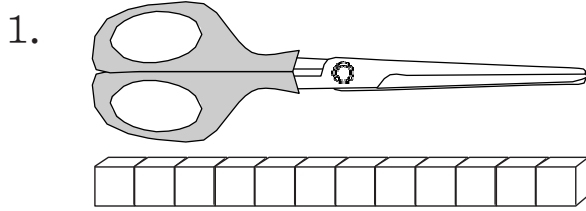

一把剪刀的長度等於  
( ) 個 。

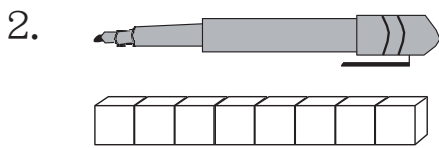

一枝筆的長度等於  
( ) 個 。

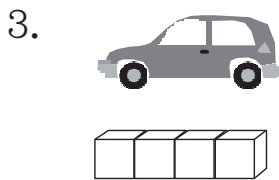

一輛玩具車的長度等於  
( ) 個 。

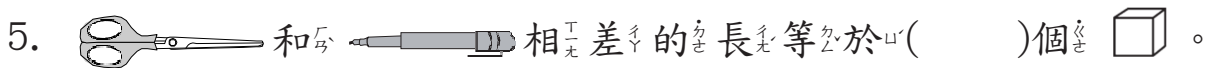

三、用身體的部位量量看

(每題5分，共20分)

- 教室的前面到教室後面要走 ( ) 步長。
- 教室的桌子和我的 ( ) 個手臂一樣長。
- 教室的黑板和我的 ( ) 個手臂一樣長。
- 教室的門和我的 ( ) 個手臂一樣長。

第二回



長度的之間接比較與個別單位

一、比一比，哪一條線段比較長，長的打√，短的打×

（每格10分，共20分）

甲線段

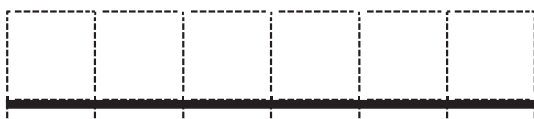

( )

乙線段

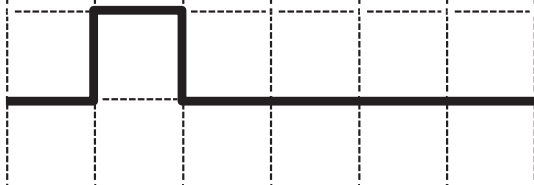

( )

二、比一比，由長到短，按照順序寫下1、2、3、4

（每格5分，共20分）

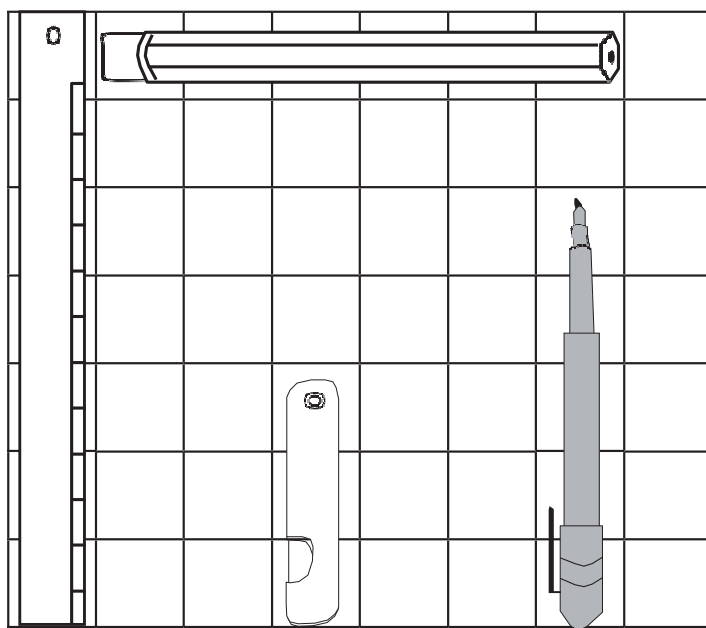

( )

( )

( )

( )

三、數一數，每個線段是幾個格子長。

(每格5分，共20分)

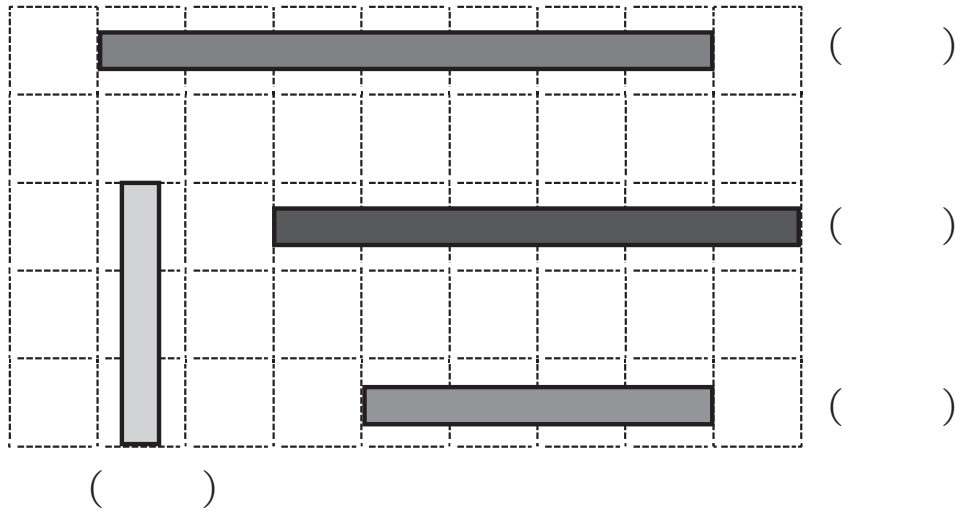

四、想一想，填一填。

(每格10分，共40分)

1. 小明的剪刀長度是9根迴紋針長，小千的剪刀長度是7根迴紋針長，請問誰的剪刀比較長？ ( )。
2. 小美的洋娃娃和3枝彩色筆一樣高，小惠的洋娃娃和2枝彩色筆一樣高，請問誰的洋娃娃比較高？ ( )。
3. 小紅的棒球棍和4個墊板一樣長，小胖的棒球棍和3個墊板一樣長，請問誰的棒球棍比較長？ ( )。
4. 小白的身高和2張壁報紙一樣高，弟弟的身高和1張壁報紙一樣高，請問誰的身高比較高？ ( )。

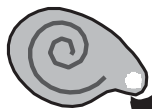

第三回

得分



長度的空間接比較與個別單位



一、比一比，將最高或最長的打✓，最矮或最短的打✕

（每題20分，共40分）

1.

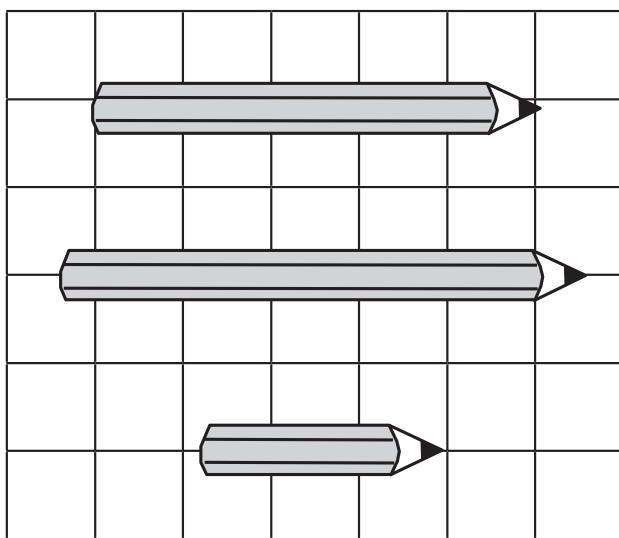

( )

( )

( )

2.

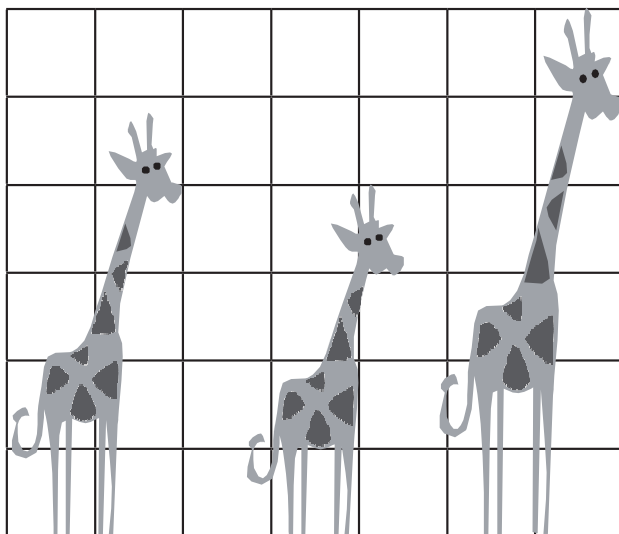

( )

( )

( )



二、想一想填上正確的數目

(每題10分，共60分)

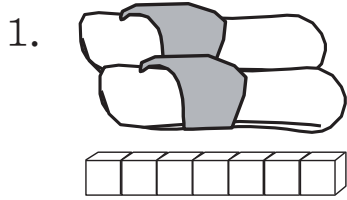

一雙拖鞋的長等於

( )個小立方體。

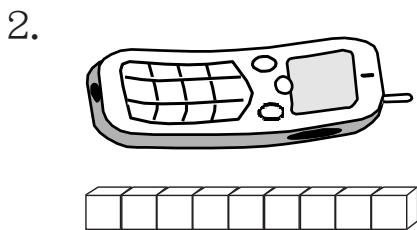

一支電話的長等於

( )個小立方體。

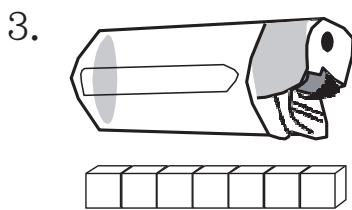

一個打火機的長等於

( )個小立方體。

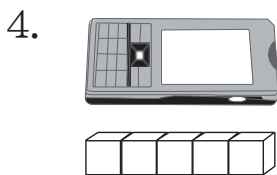

一支手提機的長等於

( )個小立方體。

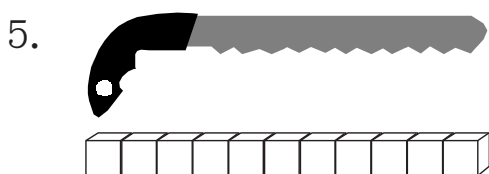

一把鋸子的長等於

( )個小立方體。

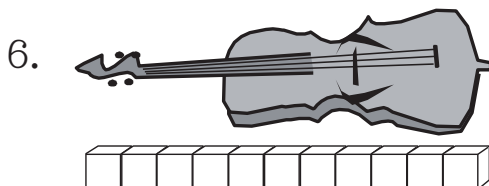

一把小提琴的長等於

( )個小立方體。

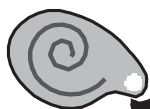
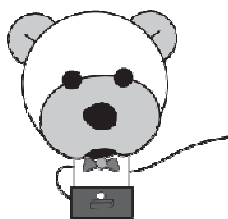

第一回

得分

觀察物的位置



一、請回答下列問題

(每題7分, 共14分)



車子



雨傘



筆

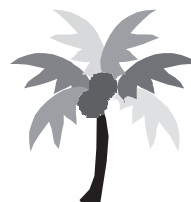

樹

- 小朋友的右邊有( )、( )。
- 小朋友的左邊有( )、( )。



二、圈圈看

(每題5分, 共30分)

- 從左邊數起, 把第6顆蘋果圈起來。



- 從左邊數起, 把第2顆草莓圈起來。



- 從右邊數起, 把第8隻小狗圈起來。



- 從左邊數起, 把第4顆鳳梨圈起來。



5. 從左邊數起，把第十隻小狗圈起來。



6. 從左邊數起，把第三隻小貓圈起來。



三、以下是一年甲班的教室座位圖，看圖回答問題。

(每題8分，共56分)

左

講台

右

小玲	小明	小惠	小青
小玉	小靜	小英	小傑
小立	小祥	小芳	小容

- 小玉坐在( )的前面和( )的左邊。
- 小英坐在小芳的( )和小惠的( )。
- 小祥的左邊是( )，右邊是( )。
- 小明坐在( )的右邊，( )的前面。
- 坐在小靜的前面、後面、左邊、右邊是誰？請在下列依序寫出名字：  
( )、( )、( )、( )。
- 小玲和小青，誰離小明比較遠？( )
- 小傑和小玲，誰離小芳比較近？( )

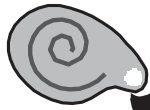

第二回

得分

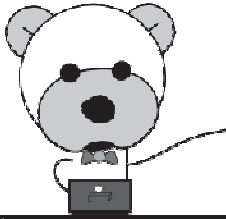

觀察物的位置



一、看圖回答問題

(每題7分, 共28分)

公共車站牌  
306

前

後

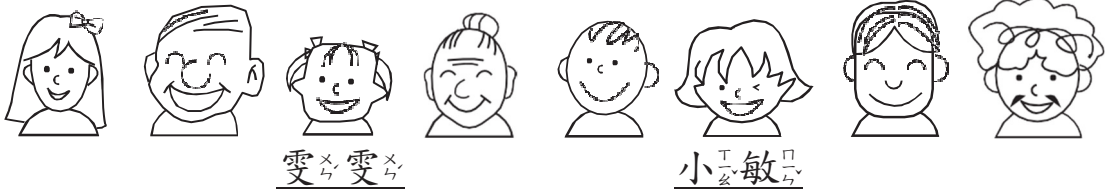

1. 排在第( )個。
2. 排在第( )個。
3. 排在小敏前面的第( )個人。
4. 雯雯後面共有( )個人, 從前面數過來小敏排在第( )個。



二、圈圈看

(每題6分, 共12分)

1. 從右邊數起, 把第6顆蘋果圈起來。

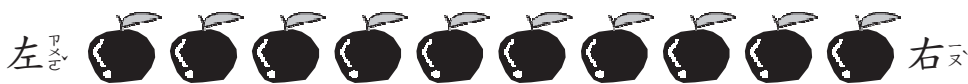

2. 從左邊數起, 把第8隻小狗圈起來。





三、以下是一年甲班的教室座位圖，看圖回答問題。

(每題8分，共40分)

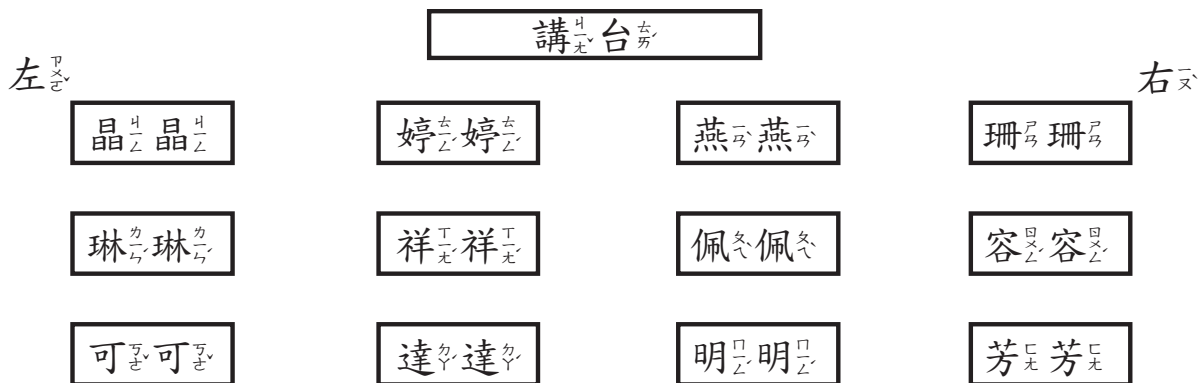

- 婷婷和芳芳，誰離燕燕比較遠？ ( )
- 珊珊和晶晶，誰離佩佩比較近？ ( )
- 祥祥坐在( )的左邊和( )的後面。
- 容容坐在珊珊的( )和芳芳的( )。
- 坐在琳琳的後面是( )，右邊是( )。



四、對的在  打  (每題5分，共20分)

<p>1. 從3樓往上，哪一層樓先到？ <input type="checkbox"/> 6樓 <input type="checkbox"/> 5樓</p>	<p>2. 從6樓往下走3樓，會到幾樓？ <input type="checkbox"/> 3樓 <input type="checkbox"/> 2樓</p>
<p>3. 從5樓往上爬1樓，會到幾樓？ <input type="checkbox"/> 6樓 <input type="checkbox"/> 5樓</p>	<p>4. 從5樓往下走3樓，會到幾樓？ <input type="checkbox"/> 3樓 <input type="checkbox"/> 2樓</p>

- |    |
|----|
| 6樓 |
| 5樓 |
| 4樓 |
| 3樓 |
| 2樓 |
| 1樓 |



第三回

得分

觀察物×的位×置



一、依照下列規定畫畫看

(每題4分，共28分)

1. 從左邊數起，把第五顆蘋果圈起來。



2. 從右邊數起，把第五顆蘋果圈起來。



3. 從左邊數起，把第六顆草莓圈起來。



4. 從右邊數起，把第六顆草莓圈起來。



5. 從左邊數起，把第十輛汽車圈起來。



6. 從右邊數起，把第一架飛機圈起來。



7. 從右邊數起，把第二隻小貓圈起來。





二、以下是一年甲班的教室座位圖，看圖回答問題。

(每格4分，共72分)

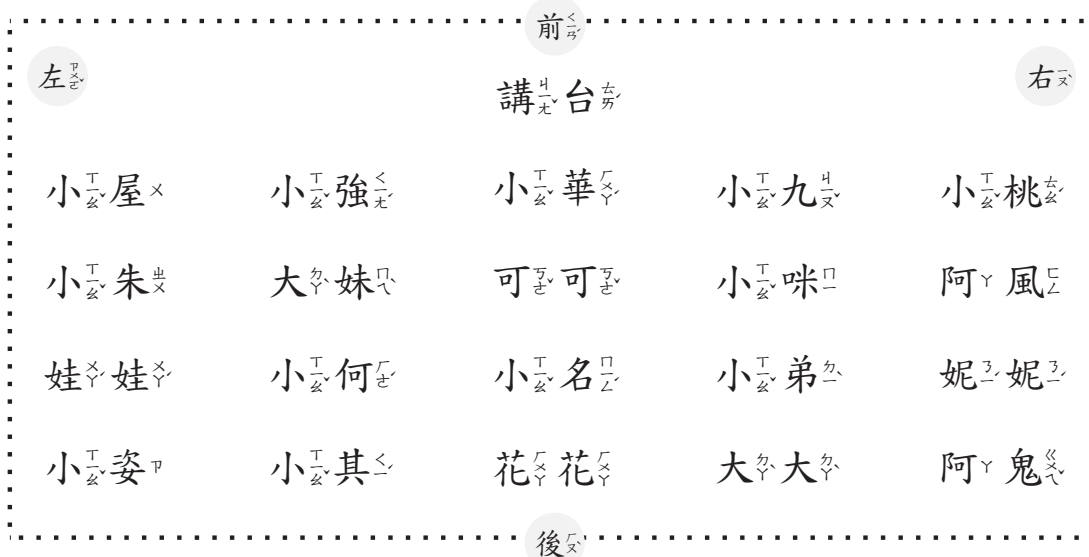

- 小何的左邊是( )，右邊是( )。
- 中間排最後一個人是( )。
- 坐在教室四個角落的分別是( )、( )、( )、( )。
- 阿風坐在小桃的( )，妮妮的( )。
- 小強和阿風，誰離阿鬼比較近?( )
- 小何的前面是( )，左邊是( )，右邊是( )，後面是( )。
- 可可的前面是( )
- 小桃與小姿誰離娃娃比較近? ( )
- 阿鬼與小咪誰離講台比較近? ( )
- 大大的前面是( )



第四回

得分

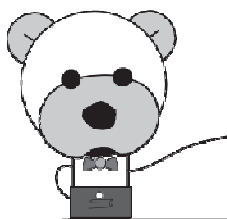

觀察物×的位×置×



一、以下×是×一×年×甲×班×的×教×室×座×位×圖×，看×圖×回×答×問×題×。

(每×格×4分×，共×52分×)

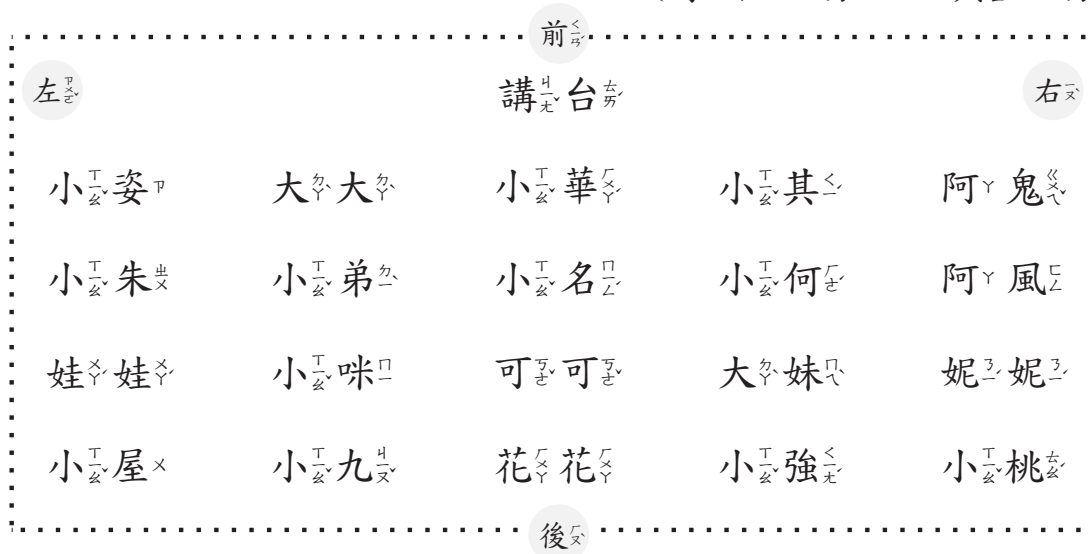

- 小弟×的×前×面×是×( )，後×面×是×( )。
- 中間×排×最×後×一×個×人×是×( )。
- 坐×在×教×室×四×個×角×落×的×分×別×是×( )、( )、( )、小桃。
- 可可×坐×在×小×咪×的×( )，小名×的×( )。
- 阿鬼×和×阿風×，誰×離×小屋×比×較×近×?( )
- 大妹×的×前×面×是×( )，左×邊×是×( )，右×邊×是×( )，後×面×是×( )。





二、對的在  打  (每題4分，共48分)

<p>1. 從3樓往上，哪一層樓先到? <input type="checkbox"/> 6樓 <input type="checkbox"/> 5樓</p>	<p>2. 從6樓往下走3樓，會到幾樓? <input type="checkbox"/> 3樓 <input type="checkbox"/> 2樓</p>
<p>3. 從5樓往上爬1樓，會到幾樓? <input type="checkbox"/> 6樓 <input type="checkbox"/> 5樓</p>	<p>4. 從5樓往下走3樓，會到幾樓? <input type="checkbox"/> 3樓 <input type="checkbox"/> 2樓</p>
<p>5. 從4樓往下，哪一層樓先到? <input type="checkbox"/> 3樓 <input type="checkbox"/> 2樓</p>	<p>6. 從4樓往下走3樓，會到幾樓? <input type="checkbox"/> 1樓 <input type="checkbox"/> 2樓</p>
<p>7. 從3樓往下，哪一層樓先到? <input type="checkbox"/> 2樓 <input type="checkbox"/> 1樓</p>	<p>8. 從3樓往下走1樓，會到幾樓? <input type="checkbox"/> 3樓 <input type="checkbox"/> 2樓</p>
<p>9. 從2樓往上，哪一層樓先到? <input type="checkbox"/> 4樓 <input type="checkbox"/> 6樓</p>	<p>10. 從4樓往上走1樓，會到幾樓? <input type="checkbox"/> 5樓 <input type="checkbox"/> 6樓</p>
<p>11. 從4樓往上，哪一層樓先到? <input type="checkbox"/> 6樓 <input type="checkbox"/> 5樓</p>	<p>12. 從5樓往下走2樓，會到幾樓? <input type="checkbox"/> 3樓 <input type="checkbox"/> 2樓</p>

6樓
5樓
4樓
3樓
2樓
1樓

第五回

得分



觀察物体的位置



一、以下是一年甲班的教室座位圖，看圖回答問題。







(每格4分，共56分)

前				
左	講台			右
小姿	大大	小華	小其	阿鬼
小朱	小弟	小名	小何	阿風
娃娃	小咪	可可	大妹	妮妮
小屋	小九	花花	小強	小桃
後				

- 小朱的後面是( )，右邊是( )。
- 大大坐在小華的( )，小姿的( )。
- 大妹的右邊是( )，左邊是( )。
- 小桃和妮妮，誰離小朱比較遠?( )。
- 坐在教室四個角落的分別是( )、( )、( )、( )。
- 中間排最後一個人是( )。
- 花花的後面是( )，左邊是( )。

二、看圖回答問題

(每題4分，共24分)

前 面 左 邊							後 面 右 邊
	綿羊	山豬	獅子	熊	兔子	老虎	

- 獅子的左邊第一個是( )。
- 從右邊數起，最後一個是( )。
- 從左邊數起，兔子在第( )個。
- 熊的右邊有( )隻動物。
- 後面數來第三隻動物是( )。
- 兔子的後面是( )。

三、看下列數字圖回答問題

(每題4分，共20分)

前 面 左 邊								後 面 右 邊
------------------	---	---	---	---	---	---	---	------------------

- 從左邊數起，8在第( )個。
- 從右邊數起，最後一個是( )。
- 8的左邊第二個是( )。
- 1的右邊是( )。
- 9的左邊是( )。



### 1-7-1 認識簡單的平面圖形



#### 對應能力指標

1-s-05 能辨認、描述與分類簡單平面圖形與立體形體。

- 1、小朋友，三角形、正方形、長方形、圓形都是「平面圖形」。
- 2、像我們平常用的直尺與墊板，其形狀就是平面圖形中的長方形。
- 3、把正方形的色紙對角折起來就變成一個平面三角形！



長方形

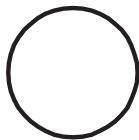

圓形

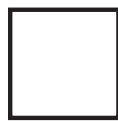

正方形



三角形

筆記欄

Blank writing area with horizontal dashed lines for notes.



## 1-7-2 認識基本形體



### 對應能力指標

1-s-05 能辨認、描述與分類簡單平面圖形與立體形體。

- 球體、正方體、長方體、圓柱體等是「立體形體」。
- 我們平常喜歡玩的積木，其實就是立體形體喔！

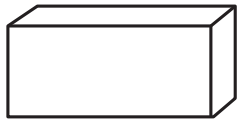

長方體

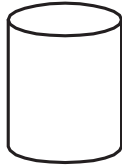

圓柱體

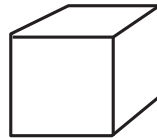

正方體

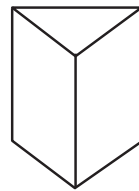

三角柱

筆記欄

筆記欄

---



---



---



---



---



---



---



---



### 1-7-3 圖形的分類與統計



#### 對應能力指標

1-d-01 能對生活中的事件或活動做初步的分類與紀錄。

1-d-02 能將紀錄以統計表呈現並說明。

1、今天小明跟媽媽到菜市場買了番茄3顆、柳丁4顆、蘋果5顆，請問哪一種水果買得最多呢？

答案是蘋果！因為蘋果的數量最多喔！

2、小明到學校去上課，老師要全班投票決定體育課要做的活動。想要打躲避球的有20票，做體操有8票，打羽毛球有12票，請問小明班上體育課最後決定做哪一項活動呢？

答案是打躲避球！因為躲避球的票數最多喔！

3、小豬生日快樂到了，想買糖果請同學吃，他買了很多種類的糖果，可以請你幫他分類，並算一算各有幾顆嗎？

		( 7 )
		( 5 )
		( 3 )

4、將圖形○、□、△進行分類，並畫○來表示個數。

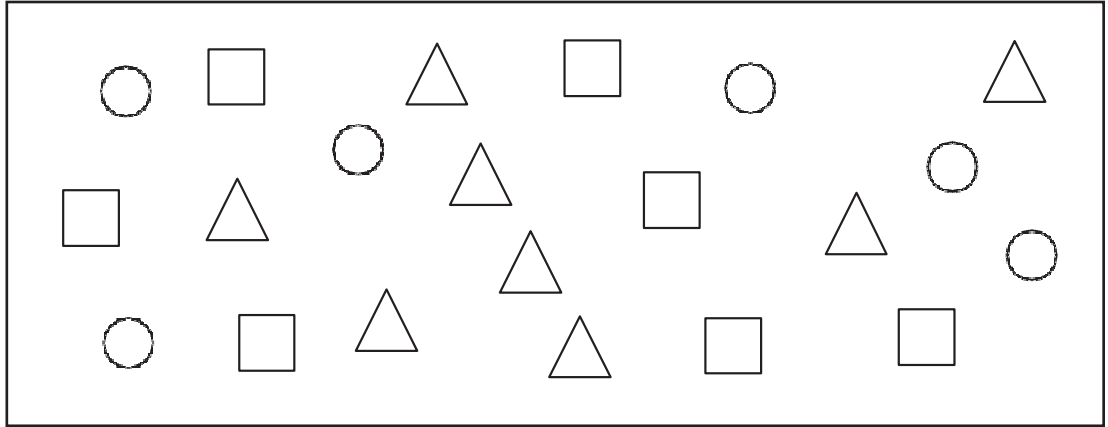

(1) 畫一畫，數一數：

圖形	○	□	△
數量	○ ○ ○ ○ ○ ○	○ ○ ○ ○ ○ ○ ○	○ ○ ○ ○ ○ ○ ○ ○

(2) 所以下，答案為：

圖形	○	□	△
數量	6	7	8



第一回

得分







認識簡單的平面圖形

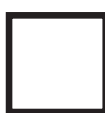

一、連連看

(每條線6分，共24分)

			
●	●	●	●
●	●	●	●
正方形	長方形	三角形	圓形



二、下圖是圓形的打○，不是圓形的打X

(每格5分，共40分)

1.

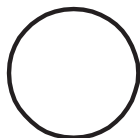

( )

2.



( )

3.



( )

4.



( )

5.



( )

6.



( )

7.



( )

8.



( )





三、數數看看，有幾個圓形？有幾個正方形？

(每題6分，共12分)

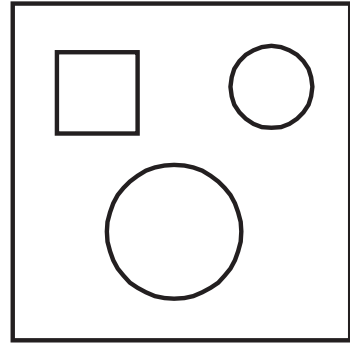
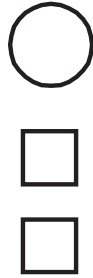
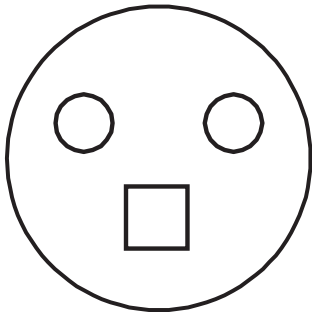

1. 一共有( )個圓形。
2. 一共有( )個正方形。



四、看圖回答問題

(每題8分，共24分)

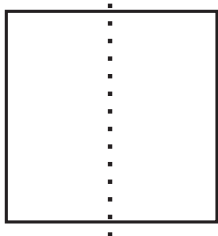

1. 將正方形的紙對折一次，可以折出( )個( )形。

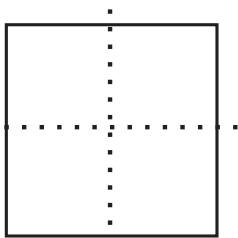

2. 再對折一次，可以折出( )個( )形。

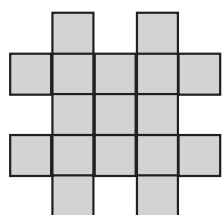

3. 左邊的圖形是用( )塊小正方形拼成的。



第二回

得分



認識簡單的平面圖形



一、填填看看

(每題5分, 共30分)

1.



是 ( ) 形。

2.



是 ( ) 形。

3.



是 ( ) 形。

4.

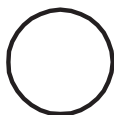

是 ( ) 形。

5.



甲



乙



丙



丁

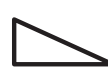

此圖形是用哪兩塊板子拼出來的?

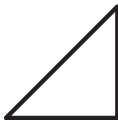

( )、( )

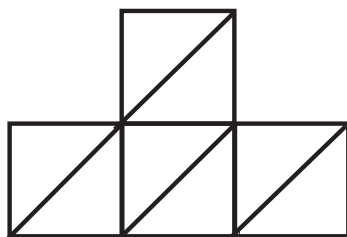



6. 下面圖形是用 ( ) 塊  拼成的?

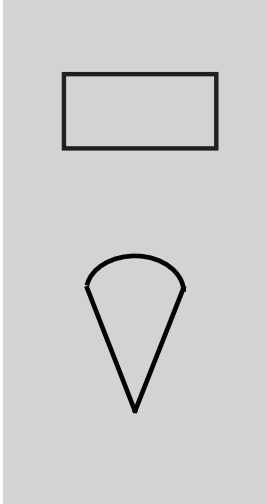

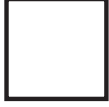
二、找出和左邊一樣圖形，在( )裡打✓

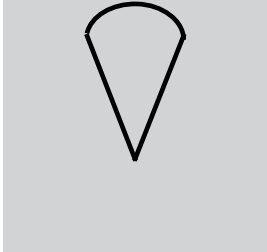
(每題10分，共20分)

1.   ( )  ( )  ( )

2.   ( )  ( )  ( )

三、數一數下框中的圖形，並回答問題

(每格5分，算式10分，共50分)

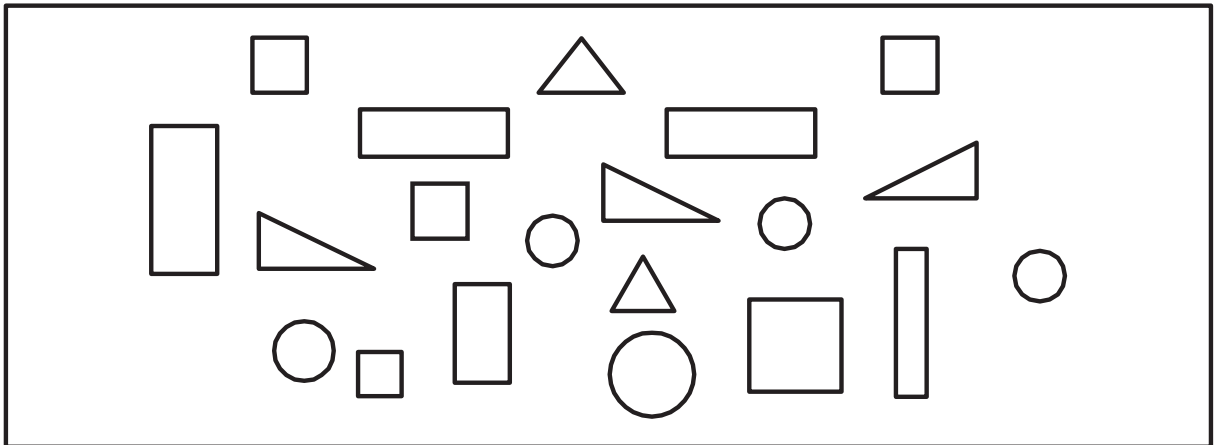

- 數一數，有( )個圓形。
- 數一數，有( )個三角形。
- 數一數，有( )個正方形。
- 數一數，有( )個長方形。
- 圓形和正方形共有( )個。  
算式：\_\_\_\_\_
- 三角形和長方形共有( )個。  
算式：\_\_\_\_\_



第三回



認識簡單的平面圖形

一、連連看

(每條線6分, 共24分)

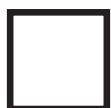

圓形

三角形

長方形

正方形

二、找出和左邊一樣的圖形, 在( )裡打✓

(1.~3. 每題6分, 4.~5. 每題5分, 共28分)

1.

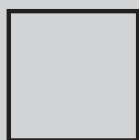

( )

( )

( )

2.

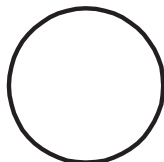

( )

( )

( )

3.

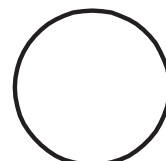
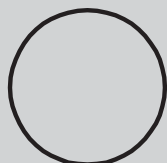

( )

( )

( )

4.

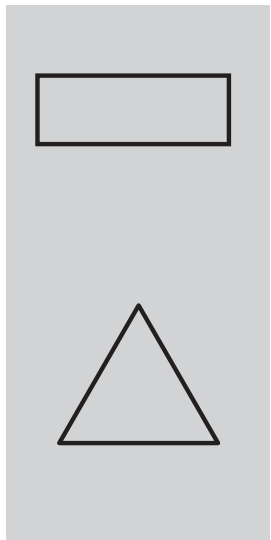

( )



( )

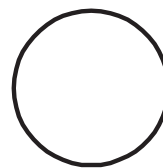

( )

5.

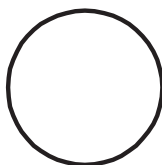

( )



( )



( )

三、數一數下框中的圖形，並回答問題。

(每題6分，共48分)

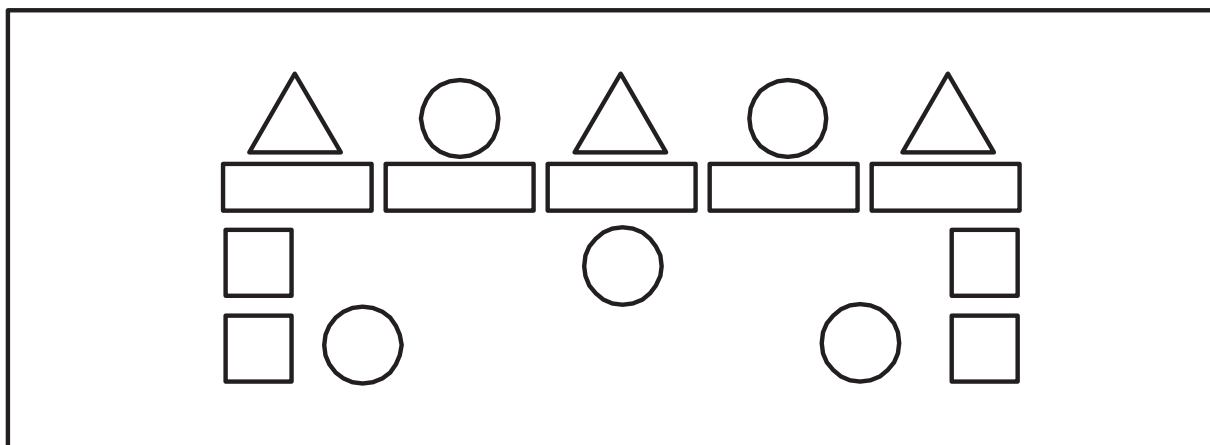

- 數一數，有( )個圓形。
- 數一數，有( )個正方形。
- 數一數，有( )個長方形。
- 數一數，有( )個三角形。
- 圓形和正方形共有( )個。
- 三角形和正方形共有( )個。
- 圓形和三角形共有( )個。
- 長方形和正方形共有( )個。



第四回



認識簡單的平面圖形

一、連連看

(每條線6分, 共24分)



正方形

長方形

圓形

三角形

二、寫出正確的數字

(每題7分, 共28分)

1.

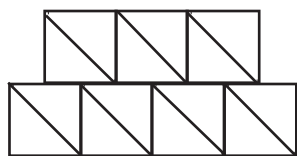

左邊的圖形是用

( )塊  拼成的。

2.

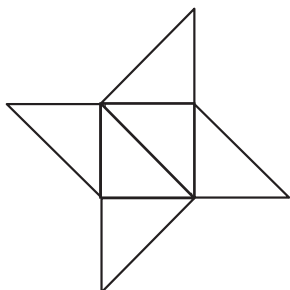

左邊的圖形是用

( )塊  拼成的。

3.



左邊的圖形是用

( )塊  拼成的。

4.

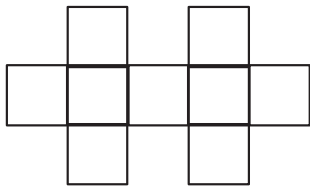

左邊的圖形是用( )

塊拼成的。



三、數一數下框中的圖形，並回答問題。

(每題6分，共48分)

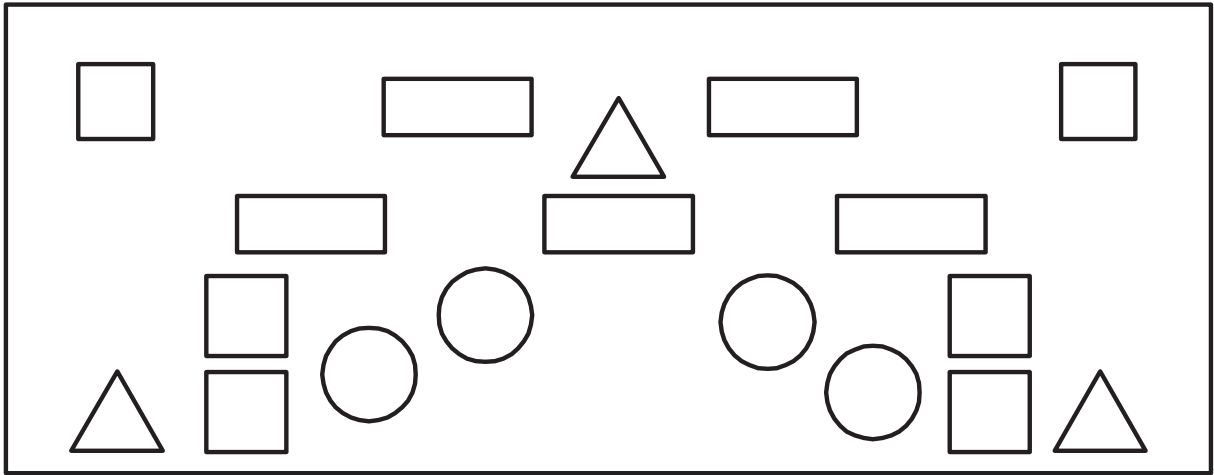

1. 數一數，有( )個圓形。
2. 數一數，有( )個正方形。
3. 數一數，有( )個長方形。
4. 數一數，有( )個三角形。
5. 圓形和正方形共有( )個。
6. 三角形和正方形共有( )個。
7. 圓形和三角形共有( )個。
8. 長方形和正方形共有( )個。



第一回

得分

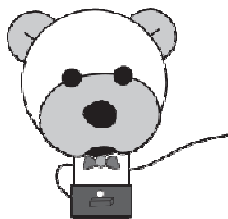



認識基本的形體

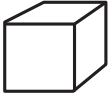

一、將相同的形體連起來

(每條線5分，共20分)

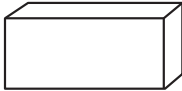
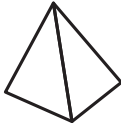
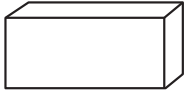
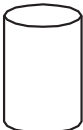
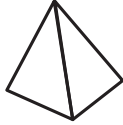
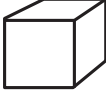
			
●	●	●	●
●	●	●	●
			



二、數一數，下面的立體形體是幾個小立方體排成的

(每題5分，共20分)

1.

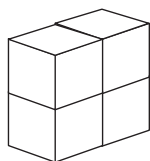

( )個

3.

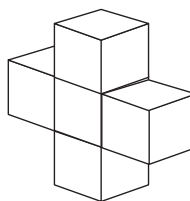

( )個

2.

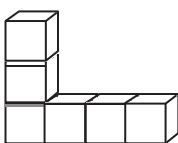

( )個

4.

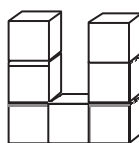

( )個



三、數一數下框中的各種形體，並回答問題。

(每格5分，算式10分，共50分)

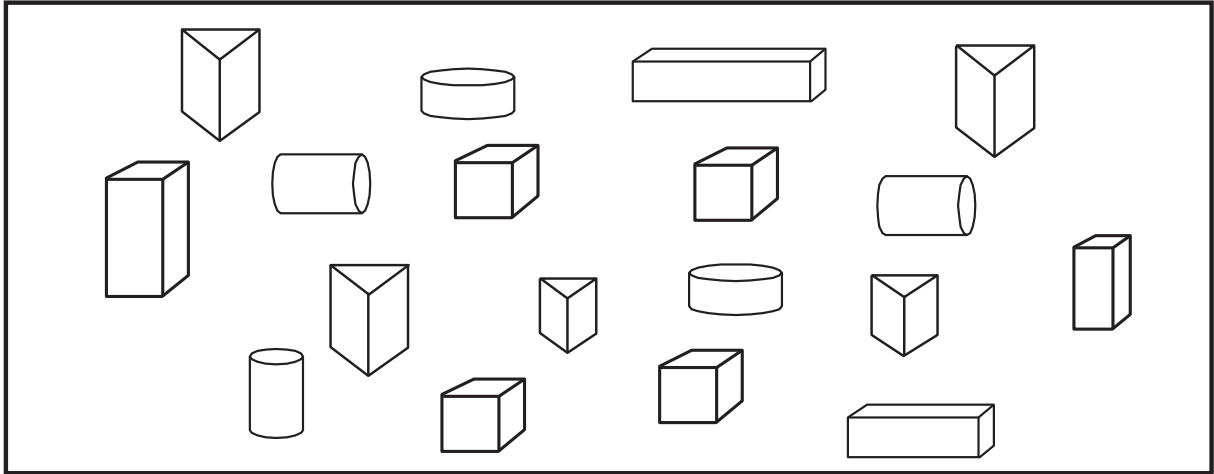

- 數一數，有 ( ) 個圓柱體。
- 數一數，有 ( ) 個三角柱。
- 數一數，有 ( ) 個正方體。
- 數一數，有 ( ) 個長方體。
- 圓柱體和長方體共有 ( ) 個。

把算式寫下來： \_\_\_\_\_

- 三角柱和正方體共有 ( ) 個。

把算式寫下來： \_\_\_\_\_

四、把不一樣形的形體圈出來。

(每題5分，共10分)

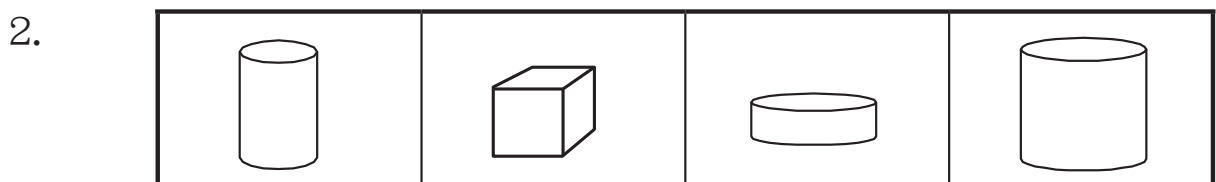
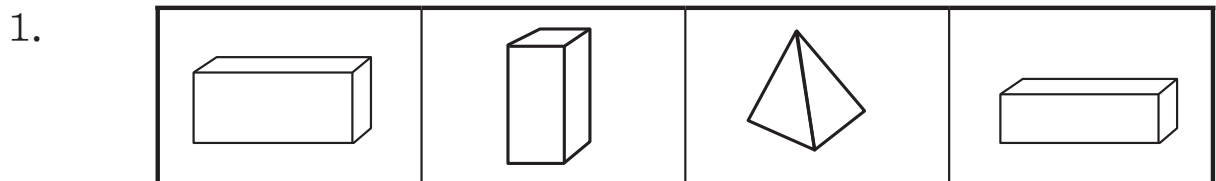



第二回

得分

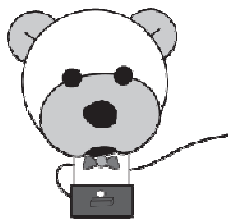

認識基本形體

一、勾選出形體名稱 (每題5分, 共20分)

1.

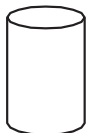

這是  正方體  圓柱體

2.

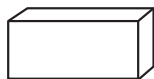

這是  長方體  正方體

3.

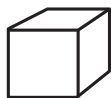

這是  長方體  正方體





4.

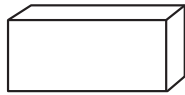

這是  圓柱體  三角柱

二、連連看, 將相同的形體連起來

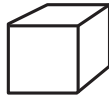
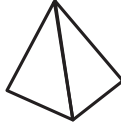
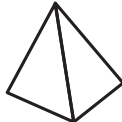
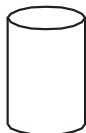
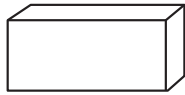
(每條線5分, 共20分)

			
●	●	●	●
●	●	●	●
			

三、圈、圈、看

(每題5分，共10分)

1. 把長方體的形體圈起來：

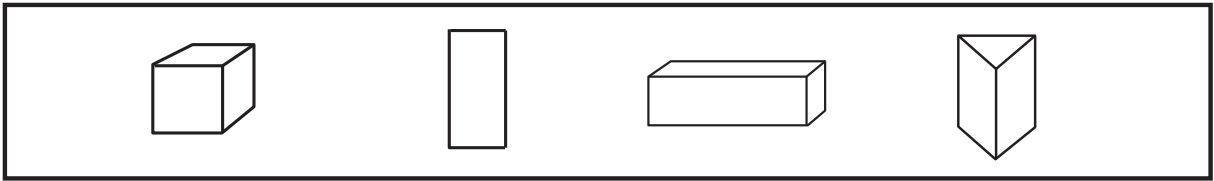

2. 把圓柱體的形體圈起來：

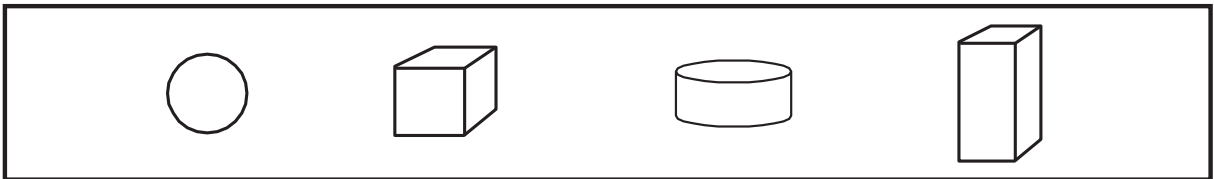

四、數一數，數下框中的形體，並回答下面問題

(每格5分，算式10分，共50分)

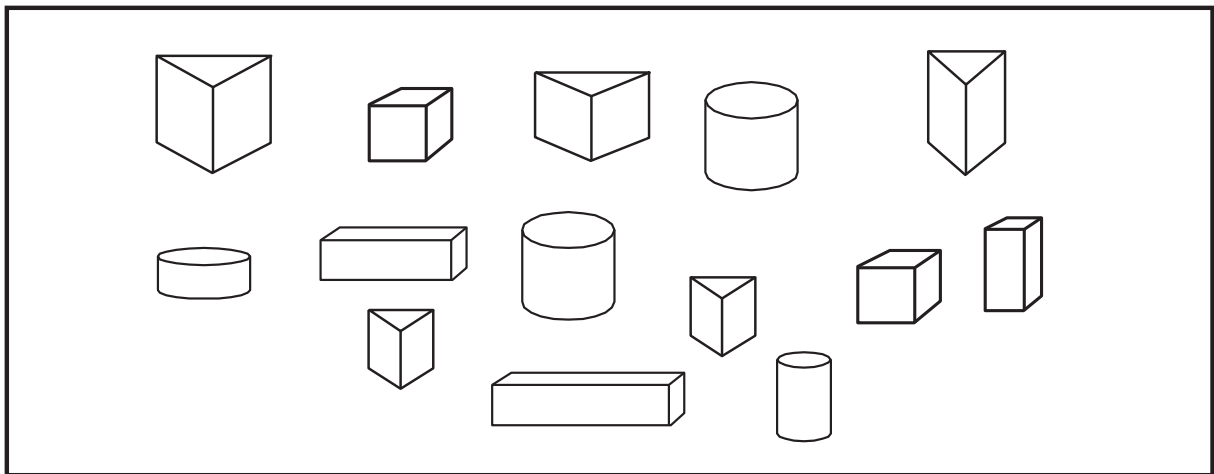

- 數一數，有 ( ) 個圓柱體。
- 數一數，有 ( ) 個三角柱。
- 數一數，有 ( ) 個正方體。
- 數一數，有 ( ) 個長方體。
- 圓柱體和長方體共有 ( ) 個。  
算式：\_\_\_\_\_
- 三角柱和正方體共有 ( ) 個。  
算式：\_\_\_\_\_



第三回

得分

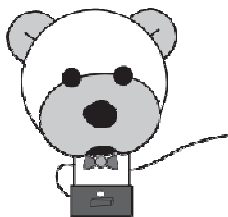

認識基本形體



一、數一數下框中的形體，並回答下面問題

(每題6分，共30分)

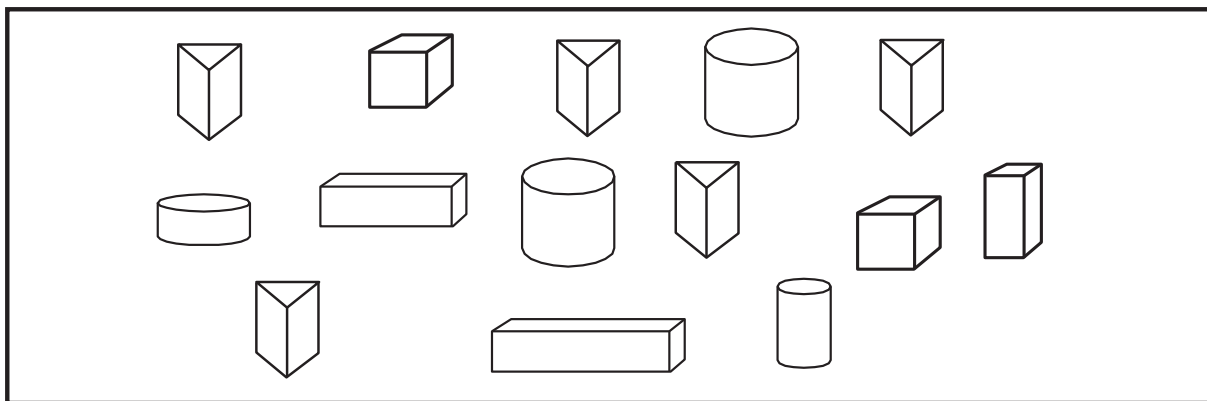

1. 數一數，有( )個圓柱體。
2. 數一數，有( )個正方體。
3. 數一數，有( )個長方體。
4. 數一數，有( )個三角柱。
5. 圓柱體和正方體共有( )個。



二、連連看，各是什麼形體

(每條線5分，共20分)

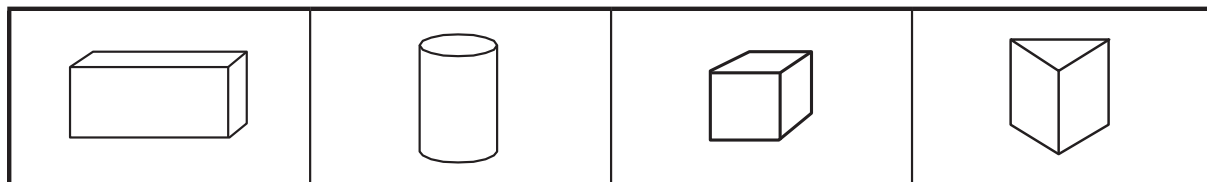

長方體

圓柱體

三角柱

正方體

三、依下列規定，圈圈看

(每題10分，共50分)

1. 圈出和左邊一樣的形體：

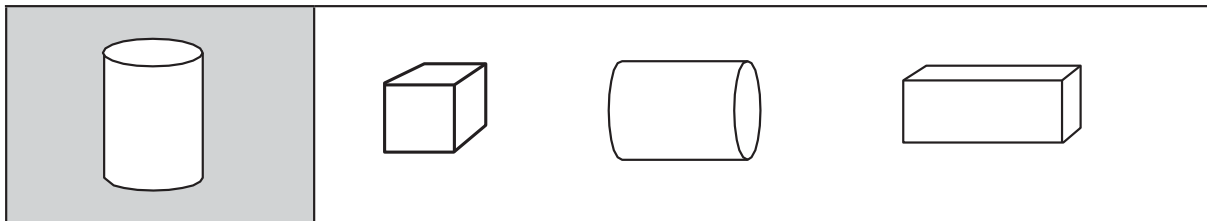

2. 圈出和左邊一樣的形體：

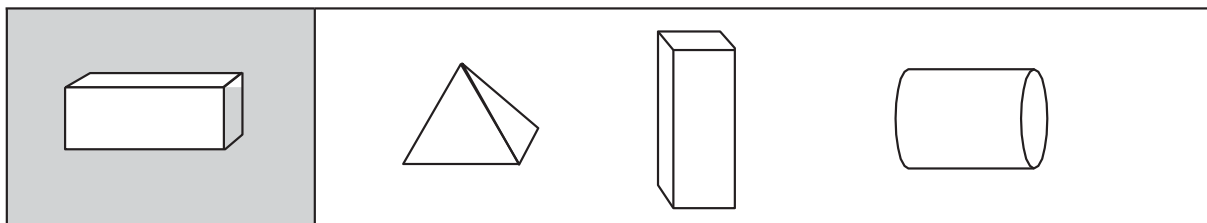

3. 圈出和左邊一樣的形體：

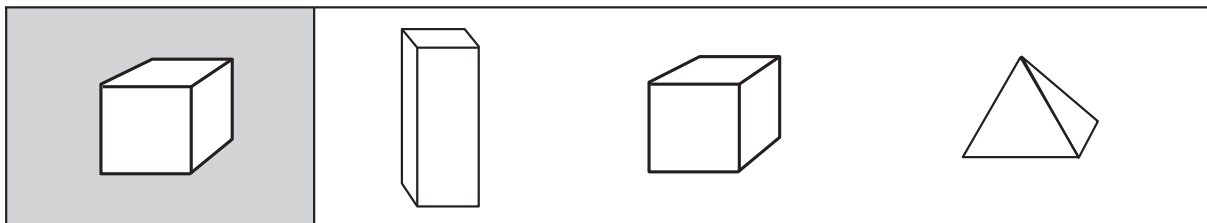

4. 圈出不一樣的形體：

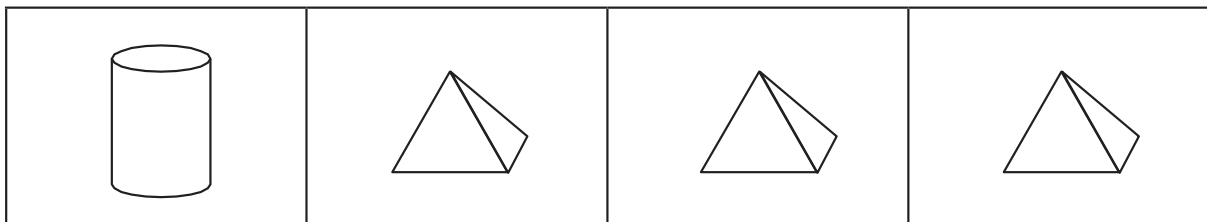

5. 圈出不一樣的形體：

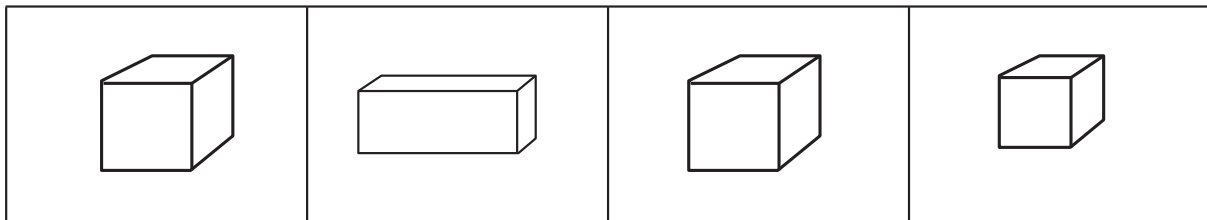



第四回

得分

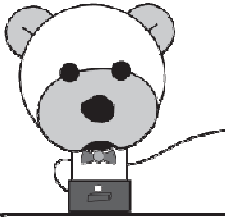

認識基本形體

一、數一數下框中的形體，並回答問題。

(每題6分、共30分)

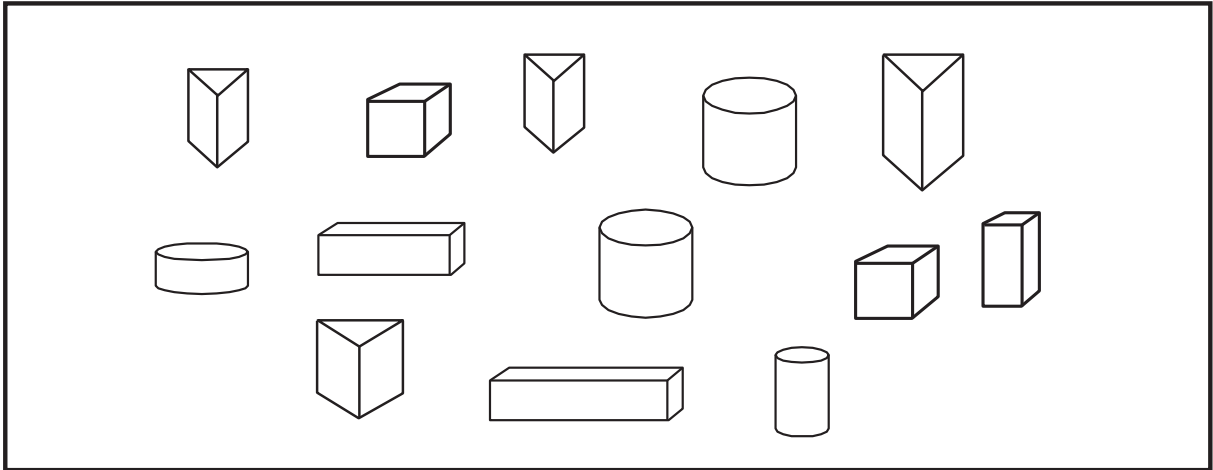

1. 數一數，有( )個圓柱體。
2. 數一數，有( )個正方體。
3. 數一數，有( )個長方體。
4. 數一數，有( )個三角柱。
5. 圓柱體和長方體共有( )個。

二、連連看，各是什麼形體。

(每條線5分、共20分)

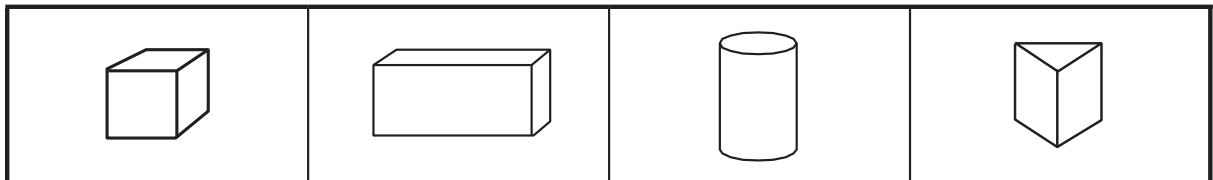

●	●	●	●
●	●	●	●
正 方 體	圓 柱 體	長 方 體	三 角 柱

三、依下列規定，圈圈看

(每題10分，共50分)

1. 圈出和左邊一樣的形體：

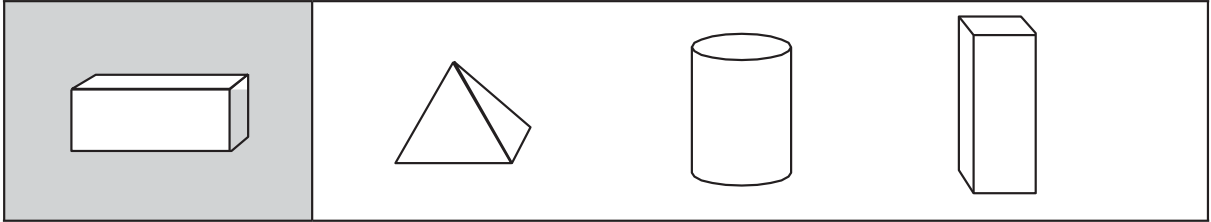

2. 圈出和左邊一樣的形體：

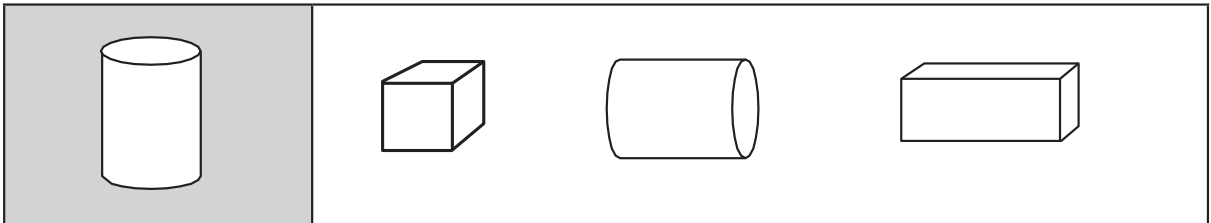

3. 圈出和左邊一樣的形體：

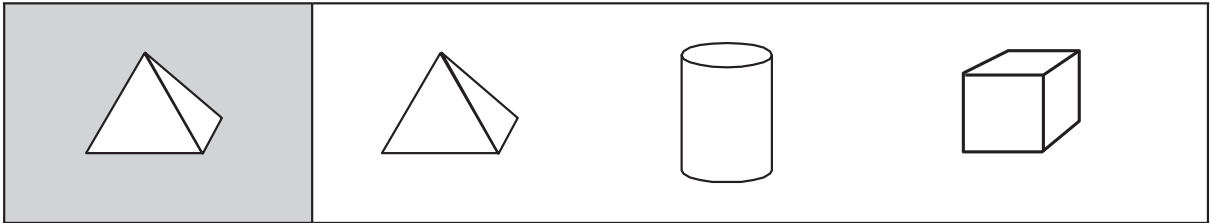

4. 圈出不一樣的形體：

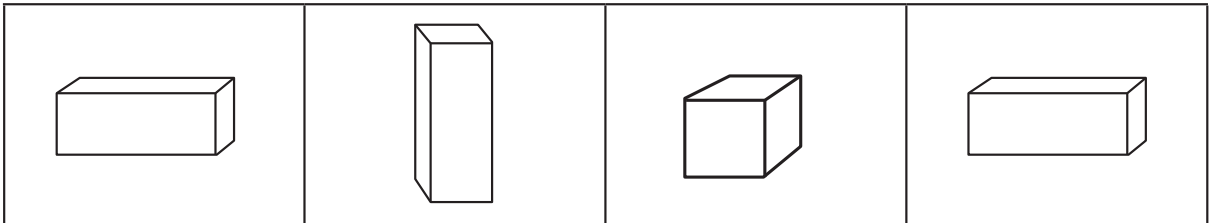

5. 圈出不一樣的形體：

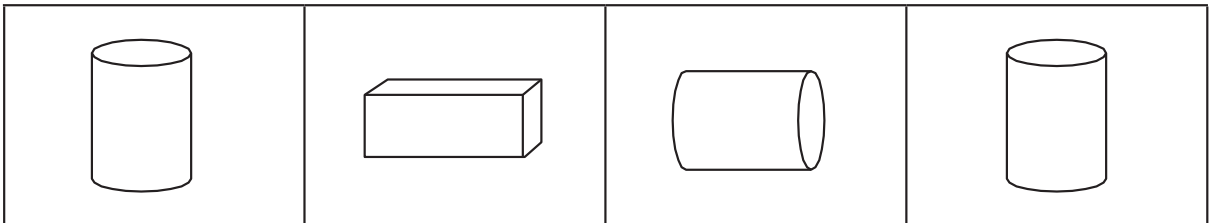



第一回

得分



圖形的分類與統計



一、一年級乙班同學選最愛吃的水果，每人投一票，請回答下列問題。

(1. 為8分, 2.~3. 為每題6分, 共20分)

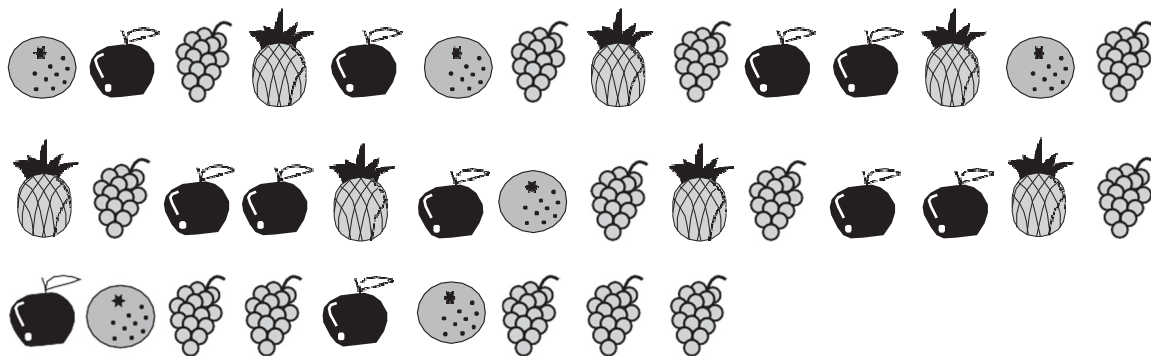

1. 請問喜歡吃葡萄有( )人。

請問喜歡吃蘋果有( )人。

請問喜歡吃鳳梨有( )人。

請問喜歡吃橘子有( )人。

2. 哪種水果，是乙班最多同學喜歡的呢？

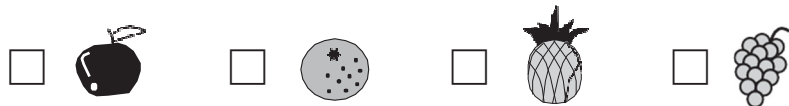

3. 哪種水果，是乙班最少同學喜歡的呢？

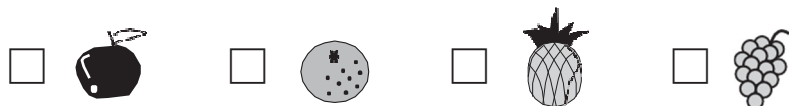





二、下表是一、二年級甲班投票選班長的得票結果，得票數最多的當班長，請完成表格並回答問題。

1. 請完成下列表格：（每格5分，共35分）

小美	嘉嘉	小青	小明
○ ○ ○ ○		○ ○ ○ ○	○ ○ ○ ○
○ ○ ○ ○		○ ○ ○ ○	○ ○ ○
○ ○ ○			
( ) 票	10 票	( ) 票	( ) 票

- ( ) 當選班長。
- 小青比小明多 ( ) 票。
- ( ) 得票數最少。



三、請完成下列表格，並回答問題。

（每格5分，共45分）

小雯	可可	大怪	堯堯
○ ○ ○ ○			
4 票	3 票	2 票	10 票

- 票數最多的是 ( )，最少的是 ( )。
- 全部共有 ( ) 票。
- 票數最多和最少的相差 ( ) 票。
- 可可和大怪共有 ( ) 票。
- 堯堯和大怪共有幾票？ ( ) 票。



第二回

得分



圖形的分類與統計



一、數一數，每種圖形有幾個？  
畫記並完成表格

（每格5分，共50分）

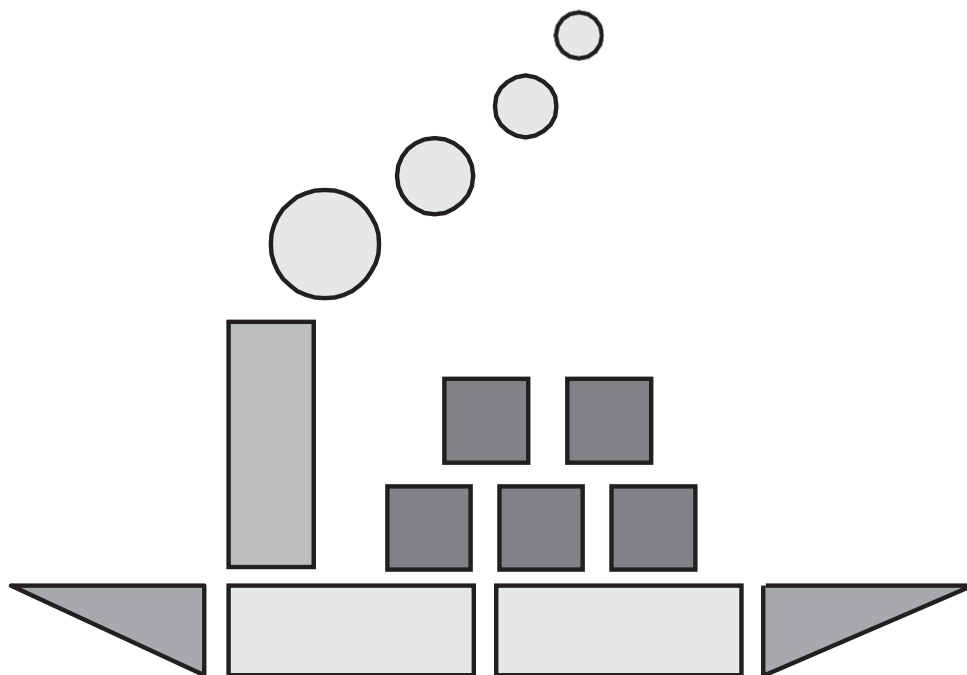

圓形		( ) 個
正方形		( ) 個
長方形		( ) 個
三角形		( ) 個

1. 哪個圖形最多？ ( )
2. 哪個圖形最少？ ( )



二、下列是五月月份31天的天氣紀錄表，看圖回答问题。

(每題10分，共50分)

星期日	星期一	星期二	星期三	星期四	星期五	星期六
		1	2	3	4	5
6	7	8	9	10	11	12
13	14	15	16	17	18	19
20	21	22	23	24	25	26
27	28	29	30	31		

1. 畫「圈」完成天氣紀錄表。

	○ ○ ○ ○ ○ ○ ○ ○ ○ ○ ○	( ) 天
		( ) 天
		( ) 天

2. ( ) 天最多，( ) 天最少。

(請使用畫圖表示)

3. 接第2題，最多和最少的兩種天氣相差

( ) 天。

4. 五月十七日的天氣是( )天。

(請使用畫圖表示)

5. 五月二十四日的天氣是( )天。

(請使用畫圖表示)



第三回

得分



圖形的分類與統計



一、請完成下列表格，並回答問題  
題 (○代表票數)

(每格4分，共52分)



可可	大寶	阿咪	小兔	花花
○ ○ ○	○ ○ ○ ○	○ ○ ○ ○ ○ ○ ○ ○ ○	○ ○ ○ ○ ○ ○ ○ ○	○ ○ ○ ○ ○ ○ ○
( )票	( )票	( )票	( )票	( )票

1. 可可有( )票。
2. 阿咪與小兔有( )票。
3. 誰的票數最多? ( )
4. 誰的票數最少? ( )
5. 大寶與花花共有( )票。
6. 阿咪與花花共有( )票。
7. 阿咪與大寶共有( )票。
8. 可可與小兔共有( )票。

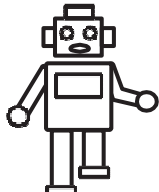
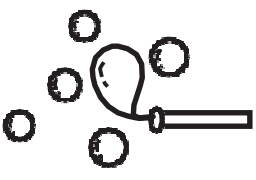

二、下表是一、四年班票選最喜歡玩具的結果，請完成表格並回答問題（○代表票數）

（每格4分，共48分）

 機 器 人	 吹 泡 泡	 放 風 箏	 飛 盤
○ ○ ○ ○ ○ ○ ○ ○ ○ ○	○ ○ ○ ○ ○ ○ ○ ○ ○ ○ ○	○ ○ ○ ○ ○ ○ ○	○ ○ ○ ○ ○ ○ ○ ○ ○ ○
10 票	11 票	( ) 票	( ) 票

- ( ) 得票數最多，有( )票。
- ( ) 得票數最少，有( )票。
- 最多票數和最少票數相差了( )票。
- 一人投一票，一、四年班共有( )人投票。
- 機器人 有( )票。
- 放風箏 有( )票。
- 飛盤 有( )票。
- 吹泡泡 有( )票。



第四回

得分



圖形的分類與統計



一、下表為一年三班票選衛生股長的得票結果，得票數最多的為衛生股長，請完成表格並回答問題（○代表票數）

（每格5分，共40分）

建志	廷偉	玉軒	育雯	洛謙
○ ○	○ ○ ○ ○	○ ○ ○	○ ○ ○ ○ ○ ○ ○ ○	○ ○ ○ ○ ○ ○ ○ ○ ○ ○
( )票	( )票	3票	8票	( )票

1. 廷偉有( )票。

2. 玉軒與育雯共有( )票。

3. 誰的票數最多？ ( )

4. 誰的票數最少？ ( )

5. 由上表得知，一年三班的衛生股長是  
( )。



二、下表是寵物店所賣動物數量的統計表，請完成表格並回答問題（○代表動物數量）

（每格5分，共60分）

貓咪	小狗	小老鼠	蜥蜴
○ ○ ○ ○ ○ ○ ○ ○ ○ ○	○ ○ ○ ○ ○ ○ ○ ○ ○ ○ ○	○ ○ ○ ○ ○ ○ ○ ○	○ ○ ○
10隻	11隻	( ) 隻	( ) 隻

- 最多的是( )，最少的是( )。
- 全部共有( )隻動物。
- 最多數量的動物和最少數量的動物相差( )隻。
- 貓咪有( )隻。
- 小狗有( )隻。
- 小老鼠有( )隻。
- 蜥蜴有( )隻。
- 小老鼠與蜥蜴共有( )隻。
- 貓咪與蜥蜴共有( )隻。